



TWENOT



**TWEEDE
NEDERLANDSE
ORGANISATIE VAN
TANKHOBBYISTEN**

DE TANK



Februari 2008

In dit nummer o.a.:

ACHZARIT APC

**Verkenningssquadron
Brigade Piron**

Halftrack M15 Special

De YP408 in 1:35 (3)

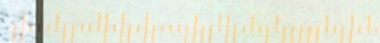

DE TANK

*TW*Eede Nederlandse Organisatie van Tankhobbyisten.

DE TANK is een tweemaandelijks uitgave van de vereniging **TWENOT**. Zij wordt aan alle leden gratis toegezonden. In de rubriek **VRAAG & AANBOD** kunnen leden niet-commerciële advertenties plaatsen.

Copy voor **DE TANK** moet uiterlijk de vijftiende van iedere oneven maand bij de redactie zijn. Bij aanlevering van copy op discette of per email: Word 6.0 Digitale foto's: tenminste 300 dpi.

Internet: <http://www.twenot.nl>; **e-mail:** twenot@twenot.nl; **ISSN:** 1382-8991

BESTUUR:

Voorzitter

Marc van Etten, 

Vice-voorzitter

Marcel von Hobe, 

Secretaris + speciale activiteiten

Marc Tempels, 

Penningmeester

Kees Blijleven, 

Website

Rob Plas, 

Lid

Jan Willem Stokkers, 

REGIOCOÖRDINATOREN

Noordwest Nederland:

Jan van Veen, 

Noordoost Nederland:

Wim Oldekamp, 

Midden Nederland:

Peter Vierhout, 

Zuidwest Nederland:

Bert Lindeboom, 

Zuidoost Nederland:

Robert Crombeecke,  (na 19.00 uur).

SECRETARIAAT

Marc Tempels



REDACTIE

Jan van Veen



Kees Blijleven



LIDMAATSCHAP per kalenderjaar: t/m 18 jr € 11,50; > 18 jr € 14,-; buitenland € 20,50

Betaling op postbank 3026112 t.n.v. TWENOT, Heiloo (IBAN: NL23 PSTB 0003026112 BIC: PSTBNL21)

HET GEHEEL OF GEDEELTELIJK OVERNEMEN VAN ARTIKELEN EN/OF AFBEELDINGEN IS TOEGESTAAN NA (SCHRIFTELIJKE) TOESTEMMING VAN DE REDACTIE.

DE REDACTIE IS NIET AANSPRAKELIJK VOOR EVENUELE ONJUISTHEDEN OF OMISSIES IN DE TANK EN IS NIET VERANTWOORDELIJK VOOR DE INHOUD VAN DE AAN HAAR GELEVERDE KOPIJ. ZIJ BEHOUDT ZICH HET RECHT VOOR INGEZONDEN STUKKEN ZONDER OPGAVE VAN REDENEN TE WEIGEREN, IN TE KORTEN OF INHOUDELIJK TE WIJZIGEN.

Foto's voorpagina

Kleine foto: Twee Leopard's 2A6 tijdens hun optreden bij de Open Dag KL 2007 (foto: Internet)

Grote foto: Patria pantservoertuig op patrouille in Uruzgan (foto: Internet)



In de eerste helft van 2007 was er een wedstrijd : "Schrijf een artikel voor DE TANK". Het bestuur, en met name de redactie van DE TANK, had gehoopt op een ware toevloed van artikelen, maar dat viel helaas een beetje tegen. Zes TWENOT leden zijn achter hun PC gaan zitten en hebben elk één of meerdere artikelen geschreven en aangeleverd. Hulde aan deze zes!

Het bestuur vond het fair en geoorloofd om in deze omstandigheid de spelregels een beetje aan te passen. In eerste instantie zouden de vijf beste artikelen worden beloond met een bouwdoos, maar dat vonden we nu niet passend. We hebben derhalve besloten naar de inzendingen in hun geheel te kijken en deze te beoordelen op de volgende punten:

- Originaliteit
- Informatief
- Kan de lezer er iets mee
- Goede tekst
- Bruikbaar voor DE TANK

Vervolgens zijn één eerste prijs, twee tweede prijzen en drie derde prijzen toegekend, bestaande uit cadeaubonnen van DE LANCIER van € 25, € 17,50 en € 10, Deze zijn toegekend aan:

- Eerste prijs: **Alex van Riezen** voor een serie van vijf artikelen over de Achzarit, Firefly, Tiran, ZIS-30 en Zulfiqar;
- Tweede prijs: **Peter Vierhout** met een artikel over de bouw van een M29 Weasel in schaal 1:72 en **Niels Henkemans** met een artikel over de Panzer Ersatz- und Ausbildungs Abteilung 100;

- Derde prijs: **Jan Snippe** met artikelen over het Tankmuseum in Kolobrzeg en de bouw van zijn YP408, **Manuel de Jong** met een artikel over het Hoogtepunt of het dieptepunt van zijn hobby en , last but not least, **Devlin Prinsen** met een artikel over de Britse 79st Armoured Division.

Het artikel van Jan Snippe over het museum in Kolobrzeg is vorig jaar al geplaatst, in deze TANK staan er twee en de overige artikelen volgen in de loop van 2008.

Ondanks de geringe respons denken we dat dit een leuk idee was, dus wie weet wordt het in de toekomst nog eens herhaald. De inzenders in ieder geval namens de redactie zeer bedankt!

Rob de Jong

De meeste TWENOT leden het inmiddels wel, maar voor diegenen die nog niet op de hoogte zijn: Rob de Jong heeft half januari een longtransplantatie ondergaan. Op het moment dat dit stukje werd geschreven (16 januari) was hij niet meer in levensgevaar en, ondanks enkele complicaties, aan de beterende hand.

Tijdens zijn afwezigheid wordt de winkel gerund door zijn vader en een aantal goede vrienden. Met een kaartje, een briefje of een mailtje (delancier@zonnet.nl) help je hem om deze moeilijke periode door te komen. Zijn adres: Rob de Jong, [REDACTED] Gouda. Een mailtje naar delancier@zonnet.nl kan natuurlijk ook.

Het bestuur

AGENDA



2 februari	Open Modelbouwdag te Sneek
14 februari	Bouwavond Zutphen
16 februari	Kleine schaal middag te Zeist (bij Johan Groen)
23+24 februari	Modelbouwshow Zeelandhallen te Goes
23+24 februari	Trucks & Tracks, Folkstone (GB)
1 maart	1 ^e TWENOT Ledenbijeenkomst, Gorinchem
8 maart	Flanders Modelling Festival IPMS Antwerpen te Hoboken-Antwerpen (B)
13 maart	Bouwavond Zutphen
15+16 maart	Wheels in miniatuur te Zwolle
29 maart	TWENOT/IPMS Regio-Middag NO te Ureterp
..6 april	4 ^e NHMV Modelbouwdag te Zaandam
5 april	IMM-Jahrestreffen, Gross-Reken, Westfalen



10 april	Bouwavond Zutphen
16 t/m 20 april	Intermodellbau te Dortmund (D)
2 t/m 4 mei	Bussum Bridgehead te Bussum
8 mei	Bouwavond Zutphen
10+11 mei	Sonderausstellung Modellbau Panzermuseum te Munster (D)
17 mei	TWENOT/IPMS Regio-Middag NO te Ureterp
30+31 mei	Open Dagen Kon. Landmacht, Oirschot
1 juni	Open Dagen Kon. Landmacht, Oirschot
5 juni	Bouwavond Zutphen
14 juni	2 ^e TWENOT Ledenbijeenkomst, Liberty Park, Overloon
21 juni	TWENOT/IPMS Regio-Middag NO te Ureterp
10 juli	Bouwavond Zutphen
9+10 augustus	Wings and Wheels te Ussel (B)
23 augustus	TWENOT/IPMS Regio-Middag NO te Ureterp
30+31 augustus	Tanks in Town te Bergen (B)
7 september	KMK Scale World 2007 te Mol (B)
11 oktober	3 ^e TWENOT Ledenbijeenkomst
26 oktober	Scale Model Challenge 2008, Eindhoven
18 t/m 26 oktober	Nationale Modelbouw Manifestatie, Mil. Luchtvaart Museum, Kamp van Zeist
29 november	IPMS Euro Scale Modelling, Business Center, Nieuwegein

Modelbouwshow Goes, 24 en 25 februari 2007

Voor deze jaarlijks terugkerend show zoeken we standbemanning, voor één of beide dagen. Het is een leuke manier om medebouwers te ontmoeten en mensen te vertellen over je hobby. Op de stand is er mogelijkheid tot bouwen, wat vaak wel weer wat tips en trucs oplevert.

Aanmelden bij Bert Lindeboom,  of Marc Tempels, 

1^e TWENOT ledenbijeenkomst, 1 maart a.s. te Gorinchem

Nadat het Cavalerie Museum te Amersfoort ons ontvallen is als de locatie voor het jaarlijks houden van onze eerste ledenbijeenkomst, zijn wij opzoek gegaan naar een andere geschikte locatie. Wij menen deze gevonden te hebben bij de stichting “**Dorstige Types**” in Gorinchem.

Deze stichting heeft een wagenpark van voormalige Nederlandse voertuigen (softskins), zoals de DAF YA126, YA314, YA328, YA616, Nekaf's en diverse exoten. Dit wagenpark staat binnen, in een aantal voormalige bedrijfshallen. Daar is ook een kantine die ruim genoeg is voor onze bijeenkomst, met de wedstrijd en handel.

De voertuigenverzameling zal gedurende deze dag uiteraard te bezichtigen zijn. Een flink aantal voertuigen is in diverse stadia van restauratie c.q. sloop voor onderdelen en dus voor modelbouwers erg “fotogeniek”.

Het verloop van deze dag is standaard, met om 10:30 uur de aanvang en start inschrijven van de modellen voor de

wedstrijd, om 12:30 uur einde inschrijving en even later start van de jurering. Om circa 14:30 uur zal de prijsuitreiking plaatsvinden en om 17:00 uur is de dag helaas alweer ten einde. De stichting sluit om 18:00 uur haar deuren. In één van de (onverwarmde) hallen is beperkte particuliere (ruil)handel mogelijk. Meld je van te voren even aan bij de secretaris (vóór 24 februari!)

Parkeren is mogelijk op en direct buiten het terrein. Het adres is **Spijksedijk 54-56, 4200 Gorinchem**. De stichting heeft een website: www.dorstigetypen.nl

Routebeschrijving: neem op de A27 op het knooppunt met de A15 Rotterdam – Nijmegen de richting Nijmegen. Vervolgens afslag 28 Arkel. Zie verder het kaartje op de volgende pagina. Ga op de Newton weg vóór de bocht naar links, rechtsaf naar de Spijksedijk. Deze weg naar rechts volgen en geheel uitrijden tot het eind. Hier kan je keren, om vervolgens van de dijk af het terrein op te rijden. Gelijk binnen de poort kan je rechts parkeren.

De bijeenkomst is in het voormalige kantoorgebouw, ingang bij de kantine.

Op **5 april a.s.** organiseert onze Duitse zustervereniging **IMM** in het plaatsje Gross-Reken in Westfalen haar Jahrestreffen. Ook TWENOT leden zijn hier van harte welkom. Het publiek is welkom vanaf 10.00 uur, het evenement duurt tot ca. 17.00 uur. Het gebodene: militaire modelbouw in alle vormen en schalen, professionele en



particuliere handel, een modelbouwwedstrijd. De locatie:
Veranstaltungshalle "RekenForum", Kirchstrasse 14,
48734 Gross-Reken.

Voor verdere inlichtingen: Berthold Tacke, [REDACTED]
[REDACTED] Fax:
[REDACTED]

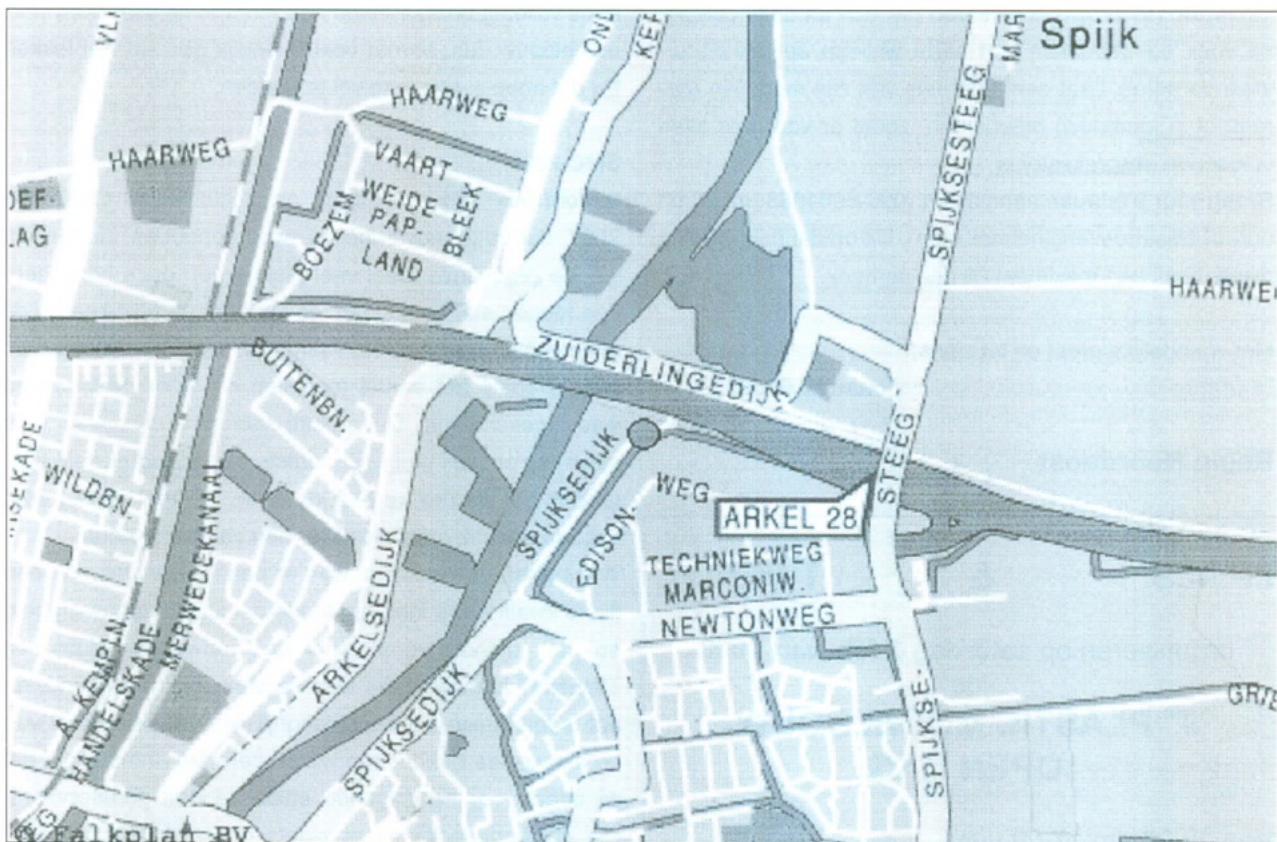

REGIONIEUWS

Regio Zuidwest

Activiteiten Regio Zuidwest op laag pitje

In verband met de verhuizing van het Oorlogverzetsmuseum Rotterdam, wat ons onderdak verleent voor regiodagen en meetings, staan onze activiteiten een tijdje op een laag pitje. De datum van opening is nog niet bekend, maar wordt op z'n vroegst in de eerste week van april. Een regiodag in het eerste halfjaar zit er dan ook niet in. Zodra de mogelijkheid er weer is zal er weer gestart worden met de regio-meetings, onder de bezielende leiding van Johan Bijl.

Bert Lindeboom



Regio Midden

Elke tweede donderdag van de maand (met uitzondering van juni) vindt in Zutphen onze bouwavond plaats. De avonden duren van 19.30 tot ongeveer 22.00 uur, plus vaak nog wel wat uitloop. Koffie en thee zijn 1 euro, fris uit

de koelkast 1 euro 20. Ook is er een kleine bijdrage aan de zaalhuur. Deze bedraagt in totaal 15 euro en wordt gedeeld door het aantal aanwezige bouwers. We hebben voldoende ruimte, maar toch graag even een belletje of een mailtje als je komt.

De locatie van onze bouwgelegenheid is:

"Het Deventerwegkwartier", Leeuweriklaan 19, 7203 JD Zutphen

De data voor de eerste helft van 2008 zijn 14 februari, 13 maart, 10 april, 8 mei, 5 juni en 10 juli (onder voorbehoud). Bij het gebouw is voldoende parkeerruimte aanwezig.

Voor verdere info:

Bas Hermsen, [REDACTED]
Richard Polderman, [REDACTED]
[REDACTED]



Bijeenkomst "Kleinschalige Bouwers".

Evenals voorgaande jaren organiseer ik bij mij thuis [redacted] Zeist) weer een bijeenkomst "Kleinschalige Bouwers". Op **zaterdag 16 februari**, van **13.30 tot 16.30 uur**, is iedereen die zich tot deze categorie voelt aangetrokken van harte welkom op het onderstaande adres. Laat een ieder iets van zijn modellen (gemaakt of in aanbouw) meenemen, zodat er voor ons allen voldoende gesprekstof is.

Graag vóór 9 februari aanmelden [redacted]-na 20.00 uur- of [redacted]. Dit omdat mijn woning plaats biedt aan maximaal 20 deelnemers.

Met vriendelijke groet en tot ziens,

Johan H. Groen

Regio Noordoost

I.P.M.S. & TWENOT

organiseren op **zaterdag 2 februari 2008**
de
**7^e PLASTIC MODELBOUW
OPEN DAG**

Van 10.00 t/m 17.00 uur
Wijkgebouw De Spil
Molenkrite 169
(A7 Rondweg Sneek, afslag Tinga)
Sneek

TOEGANG GRATIS!

- Gebouwde modellen, figuren en diorama's
- Verkoopstands modelbouwdozen, boeken, tijdschriften, etc.
- Promotiestands van beide verenigingen
- Diverse demonstraties

Voor de jeugd liggen gratis bouwdoosjes klaar om ter plaatse onder begeleiding in elkaar te zetten

Informatie:

- Jan Frankema – tel. [redacted]
- Wim Oldekamp – tel. [redacted]
- Peter Wardekker – tel. [redacted]

Oant sjen!
Wim Oldekamp

Regio Zuidoost

Misschien niet meer op tijd volgens de etiquette, maar ik wil iedereen een goed en gezond 2008 toewensen.

Ik heb me de laatste anderhalve maand gelukkig weer eens volledig bezig kunnen houden met de core-business, modelbouw dus, en dat voelde eerlijk gezegd wel lekker. En dat hoop ik nog lang vol te houden.

SMC 2007

Ik kom ook nog even terug op Scale Model Challenge 2007, dat op 18 november j.l. werd gehouden. Aangezien we, de organisatie, heel veel pluimen op onze hoed hebben mogen steken kunnen we tevreden terugkijken op dit evenement. De bezoekersaantallen vielen zeker niet tegen, evenals het aantal modellen dat voor de wedstrijd was ingeschreven. De grootte van de beurs was voor velen, en onszelf niet in de laatste plaats, indrukwekkend. Gezien het feit dat we ons louter op "militair" en "figuren" hebben gericht, mag dat zeker een verassing heten.

Wat betreft de wedstrijd, was er naast kwantiteit ook een flinke kwalitatieve inbreng. Mede dankzij de aanwezigheid en het enthousiasme van de aanwezige clubs en TWENOT bouwgroepen was de sfeer ook uitstekend, en dat is misschien wel de belangrijkste conclusie. Veel van de aanwezige handelaren waren dermate enthousiast dat ze direct voor de volgende editie hebben gereserveerd. Die volgende editie vindt plaats op zondag 26 oktober 2008. Noteer dit maar vast in je agenda. En dat de tweede editie spectaculairder gaat zijn dan de eerste. Daar mogen jullie alvast op rekenen.

Master Class Workshops

Op 9 maart staan de Master Class Workshops op het programma, en helaas voor degenen die nog twijfelden om zich op te geven, de workshops van Adam Wilder en die van Phil Stutcinkas zitten vol. Nu is wiskunde nooit mijn sterkste vak geweest en kansberekening mijn allerswakste, want het was te verwachten dat het ideale aantal deelnemers niet gehaald zou worden in de huidige formule van de workshop. Om kort te gaan, er zijn nog enkele plaatsen over in de workshop van Marijn van Gils en enkele meer in die van Gert Mertens. Afhankelijk van de aanmeldingen die de komende weken misschien nog komen is er vanaf nu de mogelijkheid om voor die laatste plaatsen voor slechts één workshop in te schrijven. De kosten zijn dan ook de helft € 26.25. Verder blijft alles gelijk, inschrijven en of meer info via www.everyoneweb.com/scalemodelfactory.

Overigens hebben zowel Phil Stutcinkas als Adam Wilder gevraagd of de mensen die aan hun workshops



deelnemen hun airbrush en compressor willen meemenen. Bij deze herhaal ik de vraag.

Voor alle workshops geldt bovendien dat je je eigen werk ter beoordeling aan de heren kan voorleggen, om je voordeel te doen met hun eventuele suggesties, op- of aanmerkingen en tips.

On Tour

In december heeft Scale Model Factory (Twenot Zuidoost dus) nog met een stand deelgenomen aan de beurs in Lier. Het was erg gezellig en leerzaam en bovendien hebben leden en vrienden van SMF de nodige prijzen weggesleept, dit onder aanvoering van mega metal collector Roy Schurgers.

In april zijn we in elk geval aanwezig op Modelforce '08, van Moveleo in Leopoldsburg, met stand uiteraard, en een week later bezoeken we de beurs van AMSS in Antwerpen.

Bouwavonden

Als je dit leest zit de eerste bouwavond van 2008 er al weer op, maar we bouwen gestaag door op elke derde dinsdag van de maand, in de Hoeksteen te Eindhoven. Adres: Gerretsonlaan 1a. Aanvang 19:30 uur.

Robert Crombeecke

VRAAG & AANBOD (de manier om alle TWENOT leden te bereiken!)

AIRBRUSH

SERVICES ALMERE

Wij leveren alle airbrushmaterialen voor o.a.: Grafische toepassingen, modelbouw, nail-art, airbrush-tattoo's, face-make up, body-art en vele andere creatieve mogelijkheden. Zowel voor de beginnende- en gevorderde amateur als voor de veeleisende professional.

Alle airbrushmaterialen zijn op voorraad in onze winkel. U kunt ook eenvoudig via onze online-shop bestellen. Tevens vindt u ons op diverse grote modelbouwbeurzen in Nederland en België. Kijk op www.airbrush-services-almere.nl voor onze shop en de beursagenda.

Airbrush Services Almere
Operetteweg 26
1323 VA Almere

telefoon/fax 036-5331531
info@airbrush-services-almere.nl
www.airbrush-services-almere.nl

Dé airbrush specialist in Nederland.

	Hummer 1025	€ 15
	Jap. LAV	€ 15
	M41 Walker Bulldog	€ 10
	Mortarteam	€ 4
	Maintenance Crew	€ 4
	Crew Set German	€ 4
	Modem US Weapons	€ 4
	British Infantry	€ 4
	German Tank Crew	€ 4
	Live Stock	€ 4
Italeri	Dukw 105mm	€ 15
	Diorama Sets 8x	€ 32
Esci	M998	€ 15
Skif	BTR 152	€ 30
Skybow	M38A1	€ 25
	M38A1C	€ 25
Revell	SdKfz 10/5	€ 15
Trumpeter	SAM 6	€ 10
ICM	T28	€ 25
Schmidt / Tonda	40 stuks	€ 200
Soldaten	Duits/Brits/Russisch, 200 st.	€ 35
Hasegawa	Fiesler Storch	€ 25
Lindberg	LST Ship (1:245)	€ 25
Monogram	B52 (1:72)	€ 55
Tamiya	PT 15 Torpedo Boat (1:72)	€ 40
Timer	PaK stelling	€ 15

Alles in schaal 1:35, tenzij anders aangegeven.

H.A Isings, [redacted]

heeft te koop:

AFV	WC 57	€ 20
MR Models	M929	€ 15
Tamiya	Type 90 (deels gebouwd)	€ 20
	Leopard 2A6	€ 30
	Challenger 2	€ 20
	Universal Carrier Mk2	€ 10

Theo Mensing, [redacted]

schrijft:

"Welke Twenotfoto graaf is ooit van dia's op digitaal overgegaan en weet met zijn dia's geen raad. Ik wil ze dan wel graag hebben, alleen Tweede Wereldoorlog, maar alles is welkom: uniformen, wapens, vliegtuigen en tanks.



Ik fotografeer nu ook digitaal maar mijn hobby (interesse WO II) blijf ik op de ouderwetse manier fotograferen (26.000 dia's)".

Tel. [REDACTED]

E-mail: [REDACTED]

Jaap Zoer, [REDACTED] schrijft:

"Ik ga over enige tijd verhuizen naar een kleinere woning, waar naar toe ik mijn verzameling voertuigen WO2 niet kan

meenemen. De verzameling bestaat uit een beetje Duits, maar hoofdzakelijk geallieerd materiaal, zoals 30 x GMC, 20 x Sherman, Jeeps, Dodges, etc.

Ik moet dus e.e.a. verkopen. Belangstellenden kunnen contact met me opnemen ([REDACTED]) en dan verwacht ik dat we op basis van redelijke prijzen wel tot zaken kunnen komen"

legermuseum

Korte Geer 1 | 2611 CA Delft | The Netherlands | T +31 (0)15 215 05 00
F +31 (0)15 215 05 44 | www.legermuseum.nl

Op dit moment zijn er de volgende tentoonstellingen in het Legermuseum:

Tot en met mei 2008: Van Grebbeberg naar Uruzgan,

De tentoonstelling toont een overzicht van het werk van politiek tekenaar Fritz Behrendt. Zijn tentoongestelde werk is gerelateerd aan de Nederlandse strijdkrachten en zet deze in de spiegel van de karikatuur. Het geheel vormt een terugblik op de afgelopen zestig jaar.

Tot en met 11 mei 2008: Special Forces

De tentoonstelling toont de realiteit rondom de compacte, high-tech uitgeruste elite-eenheden van de Nederlandse strijdkrachten, die geheime operaties uitvoeren in vijandelijk gebied.

Tot en met maart 2008: Kruisbogen

Een primeur: het Legermuseum toont zijn volledige kruisbogencollectie. Aanvankelijk in gebruik als gevreesd oorlogswapen, ontwikkelde de kruisboog zich vanaf de 169 eeuw tot jachtwapen van de adel en sportwapen van stedelijke schutters. De ruim dertig kruisbogen geven een overzicht van kruisbogen uit verschillende Europese streken van de 159 tot de 209 eeuw. Kunstig gesneden inlegwerk en sierlijk beslag maken deze wapens vaak tot uitmuntende en doeltreffende staaltjes van kunstnijverheid.

Tot en met 2009: Maurits en het oranje geheim

Samen met Prins Maurits maken de kinderen een interactieve tocht over het oorlogstoneel van vier eeuwen geleden. Maurits en het oranje geheim is speciaal bedoeld voor kinderen van 8 t/m 12 jaar. Maar ook voor vaders, moeders, opa's en oma's is er genoeg te beleven. Want weet u het nog: de Slag bij Nieuwpoort, wanneer was dat ook alweer?

Zondag 16 maart 2008: Fotodag in het Collectie Informatie Centrum

Het Legermuseum herbergt een grote collectie foto's. Van sommige is de herkomst onduidelijk of is niet bekend wat er precies op te zien is. Het Collectie Informatie Centrum (CIC) roept uw hulp in bij het beschrijven en onderzoeken van haar fotocollectie: lost u een van onze fotoraadsels op, dan belooft het CIC u met een aardigheidje.

Heeft u zelf nog militair-historische foto's waar u wel meer over zou willen weten? Neem ze vooral mee en leg ze voor aan ons deskundig panel.



Stel je bent een eenvoudige modelbouwer en je wilt een leuk model bouwen. Een jaar later sta je dan voor de camera in Normandië en Saumur voor een documentaire. Misschien vinden sommige mensen dat normaal, maar mij overkomt het niet dagelijks.

Zoals zo vaak was begon het nog zo onschuldig. Iedere modelbouwer kent het wel. Je leest een artikel of boek en het zijn die kleine anekdotes die blijven hangen. Niet meer dan een paar regels en relevant hoeft het al helemaal niet te zijn. Maar toch....,daar heb je het weer. Nog een diorama idee. Heel fijn, je hebt al veel te weinig tijd om je lopende projecten af te ronden en nu vraagt een nieuw idee alle aandacht.

Er zijn mensen die dit soort ingevingen meteen bouwen of gewoon vergeten. Zo gelukkig ben ik helaas niet. Ik ben namelijk besmet met "historisch correct bouwen". In gewone mensentaal betekent dat meer lezen en uitzoeken dan schilderen en plakken. Met deze aandoening is trouwens prima te leven als er al genoeg informatie bekend is: Je zeurt tot vervelens toe op forums voor informatie en gebruikt het als excuus om nog meer boeken te kopen en dan begin je eindelijk aan je model. Het wordt pas echt gevaarlijk als er nauwelijks informatie beschikbaar is. Want dan moet je zelf op zoek.

Voor mijn interesse is er helaas maar weinig verschenen. Ik heb namelijk al jaren een zwak voor de underdogs onder de tanks. Waar veel mensen gefascineerd zijn door Panthers, Tigers of Shermans of desnoods T34's, vind ik een ander soort voertuigen pas echt interessant. Voertuigen die voorbij gestreefd zijn door de tijd en zich desondanks toch nog staande moeten houden in al het oorlogsgeweld. Simpelweg omdat er geen andere keus was. Veel minder glorieus dan het zware spul, maar in mijn ogen veel interessanter en een verhaal met veel meer dramatiek. Met mijn Normandië tic kom je dan al gauw uit op Franse tanks en Frans-Duitse conversies.

Door de verovering van Frankrijk in 1940 kreeg het Duitse leger de beschikking over grote aantallen buitgemaakt materieel. In de komende oorlogsjaren zouden vele voertuigen worden omgebouwd, dienst doen aan secundaire fronten of gebruikt worden voor trainingsdoeleinden. Een van die trainingseenheden was (listen very carefully, I shall say

this only once): "Panzer Ersatz und Ausbildungs Abteilung 100". Een indrukwekkende naam voor een handvol oude Franse en Duitse tanks en nogal groene militairen. Het is ook niet verwonderlijk dat deze eenheid nauwelijks genoemd wordt in de geschiedenisboekjes. Meer dan wat anekdotes en een onduidelijke Order of Battle is in de standaard literatuur niet te vinden.

Hoewel ik al langer het idee had om een voertuig van deze eenheid te bouwen kwam het er niet van. Gebrek aan informatie over de types en markings maakte het onmogelijk. De informatie uit een aantal boeken was aardig, maar simpelweg onvoldoende.

Een model en bijbehorend artikel van Steve Zaloga bracht alles in beweging. De naam van een brug bleek de eerste schakel: La Fièvre. Over waar die brug me zou brengen had ik toen nog geen idee. Zaloga beschrijft hoe deze cruciale brug in de eerste dagen van de invasie door Amerikaanse para's verdedigd werd. Hun tegenstander: Duitse infanterie gesteund door verouderde Franse tanks. Toch was het artikel alleen niet genoeg, nog steeds ontbrak teveel informatie. Google leverde de volgende schakel: een luchtfoto van de brug. Een bocht in een weg bleek te passen met een aantal foto's die ooit eens opgedoken waren op de British Pathe website. Jarenlang verborgen in een hoekje van mijn harde schijf en plotse-ling kon ik ze linken aan het terrein. De puzzelstukjes begonnen in elkaar te vallen.



Ineens werd duidelijk wat voor voertuigen waren gebruikt. De meeste bronnen, die het over Renault tanks hadden, bleken er naast te zitten toen er ook een Hotchkiss op-

doek. Maar het meest intrigerend was de ontdekking van een Panzer III. Een voertuig dat in geen enkele rapportage genoemd werd. Hoewel er op een foto wel aanwijzingen waren, was het definitieve bewijs van de aanwezigheid van een dergelijk voertuig nog nooit geleverd. Dit was heel wat anders dan het door elkaar halen van twee obscure Franse tanks types.

Hoewel het zicht op het materiaal van PzAbt100 steeds duidelijker werd, bleven de markings een groot probleem. De Panzer III gaf al wel een indruk, maar een nieuwe doorbraak kwam toen eindelijk foto's opdoken die tactische nummers lieten zien. Een online artikel over La Fièrè had foto's die geïdentificeerd werden als La Fièrè en de markings kwamen overeen met die op de Panzer III. Eindelijk werd duidelijk naar wat voor markings ik op zoek moest. Toen bleek opnieuw dat ik al jaren foto's van deze eenheid had opgeslagen, maar een link was nog niet eerder gelegd.

Goed, onderzoek doen is één ding, maar hoe kom ik dan in Normandië terecht? Eigenlijk was dat ook weer erg toevallig. Want ja, wat moet je dan met al dat uitzoekwerk? Lekker voor jezelf houden, of delen met de modelbouwwereld? Niet zo lastig. Waardering is altijd meegenomen en misschien krijg je nog meer interessante informatie. Missing-Lynx was in het verleden dé website voor dit soort onderzoek en is nog steeds de meest logische plaats om dit soort onderzoek te publiceren. Nou dat heb ik geweten. Nieuwe foto's regenden binnen.

Op het Feldgrau forum stond een oproep voor informatie over dezelfde gebeurtenissen. In mijn enthousiasme besloot ik te reageren om te zien of er misschien interesse zou zijn. Nou die was er. Achter de topic bleek een medewerker van het National WW2 Museum uit New Orleans te zitten. Ze waren daar bezig met een documentaire en ze waren meteen enthousiast. Een eerste suggestie om te helpen filmen in Normandië deed ik nog af als een wat overenthousiaste Amerikaanse reactie. Niet dus. Toen ik in maart de tweede versie van mijn artikel publiceerde kwamen ze er weer op terug. Time to make it happen!

De wereld bleek opnieuw kleiner te zijn dan gedacht. Vervoer werd geregeld via Nederlandse contacten met een interesse voor Airborne eenheden. Zij waren toch al van plan om naar Normandië te reizen om bevriende veteranen te ontmoeten, dezelfde als waarmee we zouden gaan filmen. Begin augustus vertrokken vijf Nederlandse kerels naar Normandië. De trip begon al geweldig met de onthulling van een nieuw monument door zes Amerikaanse veteranen. Oude mannen, in de houding en vol trots. Tij-

dens de receptie was er uitgebreid tijd om elkaar te ontmoeten en de eerste verhalen te horen. Wat mij betreft was de reis toen al een succes, maar het werd alleen nog maar beter.



De volgende ochtend was het tijd voor de filmopnamen. Daar sta je dan opeens. Als gast van 23 met een filmploeg van vier man voor je neus om in het Engels te vertellen wat daar gebeurd is. Vastleggen voor komende generaties. Niet alleen een grote eer, maar ook een grote verantwoordelijkheid. Daarna werd het eigenlijk nog interessanter. In plaats van eenzijdig een verhaaltje te vertellen mocht ik zelf meer als interviewer fungeren. Samen met veteranen van 505 en 507 PIR praten over wat er gebeurd is, wat ik uit de rapporten afleidde en of die conclusies klopten. Onvergetelijk en geweldig interessant



hoe de laatste puzzelstukjes op dat moment in elkaar vielen.

De rest van de dag vloog ook weer voorbij toen we opstap gingen met een veteraan van de 508 PIR, op weg naar Hill 30, waar een kleine groep para's dagen lang Duitse tegenaanvallen gefrustreerd had. Tussen het filmen door uiteraard weer praten met de veteraan en weer vielen



stukjes op hun plek. Een ander hoogtepunt was de kennismaking met een Franse boerenfamilie. Ze zijn al jaren bevriend met de veteraan en stonden erop om de hele filmploeg hun eigen calvados aan te bieden, met excuses dat ze geen oude fles hadden meegenomen. De jonge calvados had "maar" 60% en ik ben heel benieuwd hoe de toen volgende filmbeelden eruit zien. 's Avonds opnieuw gezamenlijk gegeten en de plannen voor de volgende dag gemaakt. Mijn werk zat erop en de Amerikanen zouden

het een dagje rustig aan doen. Daarom wilden ze maar eens naar Saumur gaan, dat ligt toch maar 380 km verderop. Om de hoek, voor Amerikaanse begrippen dan. Of ik niet mee wilde? Wel ja, dat museum stond al jaren bovenaan mijn lijst met "things to do in France". Daar zei ik geen nee tegen.

Dus vertrokken we met drie man naar het museum. En terwijl de Amerikaan en de Franse tolk het materiaal filmden, liet de kolonel, die voorzitter van het museum is, me persoonlijk de collectie zien. Het filmen was inmiddels weer klaar en tot mijn verbazing kreeg ik opnieuw een microfoonje aangemeten en mocht ik naast de tanks nog een aantal technische details plus de samenstelling van Panzer Abteilung 100 toelichten.

Filmen in Saumur, dat is iets wat ik alleen op televisie zie. Na het filmen stond de Colonel erop dat we nog even de rest van de collectie gingen bekijken. "Only five minutes". Alsof iemand dat geloofde. De ene rij tanks naast de andere. En dan twee hallen vol. Ongelofelijk. En dan hebben ze nog twee andere opslaglocaties. Eentje is al niet goed voor je gezondheid.

Inmiddels liep het programma enorm uit en we moesten nog naar een receptie in Sainte-Mère-Eglise. Maar we konden niet vertrekken voor we een glas champagne met de Colonel hadden gedronken. Hopeloos te laat kwamen we bij de receptie waar we, hoe kan het ook anders, opnieuw champagne voorgezet kregen. Wat mij betreft de perfecte afsluiting voor een geweldige trip. Het eten bij de McDonalds was daarna toch wel een anti-climax.

En nee, het model heb ik nog steeds niet af....

Niels

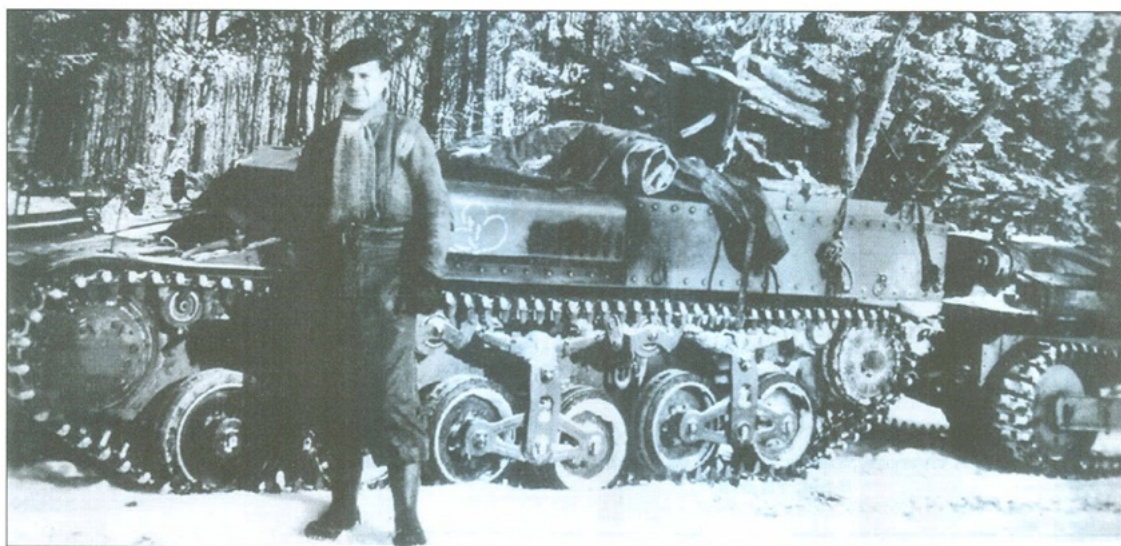

Een Lorraine 37 L bevoorradingsvoertuig (tracteur de ravitaillement) (Histoire de Guerre, Blindés et Matériel nr 80)



Op de laatste bijeenkomst in Delft heb ik een exemplaar van dit boekje gekocht om toe te voegen aan mijn collectie. De uitvoering van het werkje is zoals te verwachten van deze uitgever, compact, goed drukwerk, veel foto,s en een goede doorsnede van de door Nederland gebruikte militaire voertuigen in Duitsland. Wel mis ik enkele soft-skin voertuigen, zoals de YT616, YK314 YA324 Radiobak/Werkplaatswagen en de FAUN L1212/45 VSA, welke alleen door de Nederlanders in Duitsland werd gebruikt. De bijschriften bij enkele foto,s vragen echter om wat aanpassingen c.q. toevoegingen.

- Blz. 12 boven: de YA314 heeft twee brandstoftanks met elk een inhoud van 105 ltr, zodat de totale inhoud dus 210 ltr is. Vullen met 20 ltr cans zoals op de foto vergt dus 10½ can en geen 21.
- Blz. 25 boven: de YA314 op de foto heeft een verhoogde huif en is als zodanig in gebruik als werkplaatswagen van een eenheid. Vergelijk de veel grotere hoogte met die op de onderste foto. Door de verhoogde kaptogen en verhoogde huif ontstond er stahoogte in de laadbak.
- Blz. 26 midden: de vrachtwagen is geen YA616, doch een YK616 kipper, zonder kopschot en achterklep. Het voertuig is beladen met een bulldozer D4 "Caterpillar". De "Lochbleche" zijn niet wat wordt gezegd. Deze aan beide zijden van de kiepbak bevestigde balken zijn onderdeel van een demontabele oprit voor de belading van de vrachtauto met de bulldozer. Deze oprit bestaat uit de volgende onderdelen: vier opritbalken, 20 dwarspijpen met een handgreep en borgpen en twee telescopische steunen. Tevens zijn er vier ophangbeugels om de balken aan de zijden van de kiepbak mee te voeren. De balken en pijpen vormen gemonteerd twee "ladders", waarover de Caterpillar omhoog kan rijden, de laadbak van de YK616 in. Zie voor de duidelijkheid onderstaande tekening.
- Blz. 26 onder: de YA616VL (vlakke laadvloer) werd ontwikkeld voor transporteenheden, welke behoefte hadden aan

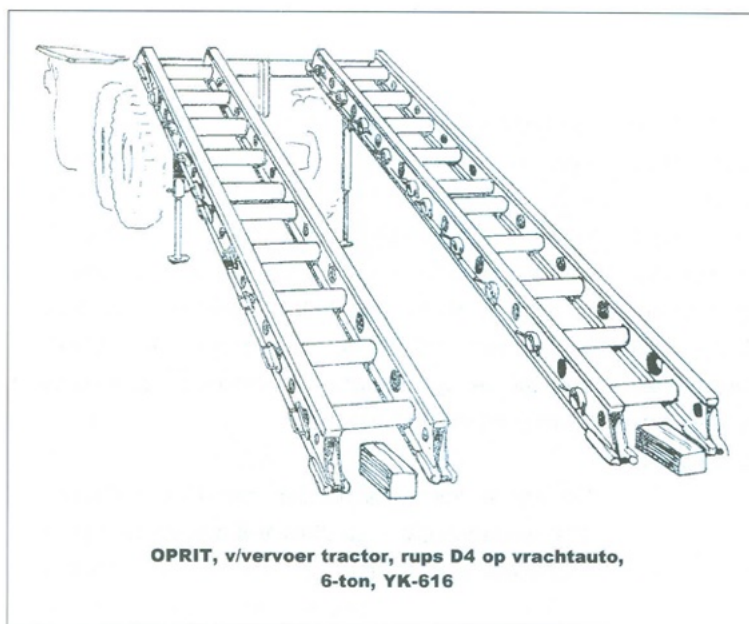
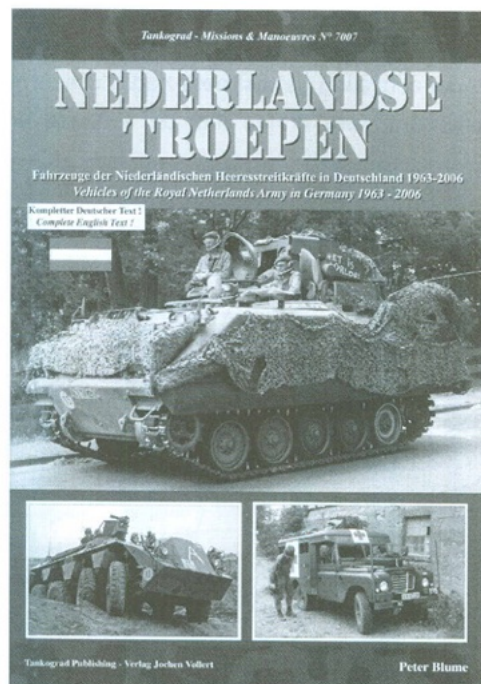

een vrachtauto die ook via de zijkant met een vorkheftruck kon worden beladen. De stalen laadbak is geheel vlak, direct op het chassis gemonteerd en voorzien van twee scharnierende zijborden per kant en een achterbord. Bij de artillerie-eenheden werd de YA616 (zie blz. 14) ingezet met de verdiepte laadbak. De uitslag van achterwielen is hierbij veel groter en daardoor beter geschikt voor het rijden in ongebaad terrein.

Tot zover mijn opmerkingen en toevoegingen.

Johan H. Groen.



De Achzarit werd eind jaren tachtig van de vorige ontworpen volgens de eisen van de Israeli Defence Force (IDF). Deze hielden onder andere in dat hij samen met de Merkava tank moest kunnen opereren, iets waartoe de Israëlische M113's niet meer in staat werden geacht. De Achzarit is zwaar gepantserd en dat is te merken aan het gewicht: van een normale T-55 zonder toren van 27 ton naar maar liefst 44 ton.

Israël had in de voorafgaande jaren vele T-54's en T-55's buitgemaakt en zag wel mogelijkheden om deze om te bouwen tot zwaar gepantserde personeelsvoertuigen (Armoured Personnel Carriers -APC's). Het eerste prototype was gereed in 1987 en na de gebruikelijke beproevingen en tests werd de Achzarit (Hebreeuws voor "wrede vrouw") in 1988 in productie genomen. Het geschatte aantal Achzarit's dat nu in het Israëlische leger dienst doet ligt tussen de 400 en 500 stuks. Rusland had er veel belangstelling voor en presenteerde in 1997 hun eigen versie, de BTR-T, die ook het T-54/T-55 onderstel gebruikt.

Beschrijving

Het T-54/T-55 chassis is compleet ontdaan van alle oude onderdelen en met nieuwe onderdelen weer opgebouwd door het Israëlische bedrijf NIMDA. Voorin zitten de drie bemanningsleden: commandant, bestuurder en de

schutter die het RAFAEL Overhead Weapons System (OWS) bedient. De bestuurder zit aan de linkerkant, commandant in het midden en de schutter aan de rechterkant. Deze drie bemanningsleden hebben elk een luik boven zich. In het middelste deel van het voertuig is er plaats voor zeven infanteristen. Drie van hen zitten aan de linkerkant op een bankje, drie infanteristen zitten op opklapstoeltjes aan de rechterkant en één man zit op een opklapstoeltje in het midden van het voertuig. In het dak boven hun hoofd zitten twee luiken.

De originele diesel motor en transmissie van de T-54/T-55 zijn vervangen door een door NIMDA geproduceerde aandrijving. Door het kleine formaat van deze aandrijving was het mogelijk om de uitgang voor de infanteristen aan de rechter achterkant van het voertuig te maken. Deze uitgang werkt als een schelp. Er gaat een klep naar beneden en een deel van het dak omhoog. Het nadeel is dan ook dat "de vijand" hierdoor meteen kan zien wanneer de infanterie het voertuig verlaat.

De eerste Achzarit's hadden een Detroit Diesel 8V-71 TTA watergekoelde, tweetakt V-8 dieselmotor, die 650 pk produceerde, gekoppeld aan een Allison XTG-411-4 hydrokinetische, automatische transmissie. Deze uitvoering wordt de Achzarit Mk.1 genoemd. De latere Achzarit's zijn uitgevoerd met een Detroit Diesel 8V-92 TA dieselmotor, die 850 pk produceert, samen met een Allison XTG-411-5

automatische transmissie en worden Achzarit Mk.2 genoemd. Beide motoren zijn gebaseerd op die van de Amerikaanse M109 houwtiser, die Israël zelf ook in dienst heeft.

De Achzarit heeft nog steeds de loop- en aandrijfwielen van de T-54/T-55, maar wel met nieuwe torsiestaven. Het voorste en achterste loopwiel zijn voorzien van hydraulische "bump-stops". Hierdoor is de terreinvaardigheid beter en kan de Achzarit de Merkava tank in het terrein bijhouden.

Bewapening

De voornaamste vijand van de Achzarit is infanterie. In eerste instantie was het de bedoeling om hem uit te rusten met drie RAFAEL OWS systemen, die gebruik kunnen maken van een FN MAG 7.62 mm NATO mitrailleur, een .50 inch machinegeweer of zelfs een 40 mm granaatwerper. Maar door kostenbesparingen is er gekozen voor één enkele RAFAEL OWS met een FN MAG 7.62 mm NATO mitrailleur. De RAFAEL OWS is door de schutter elektrisch van onder pantser te bedienen, maar kan ook vanuit het luik worden bediend. Het onder pantser richten gaat door middel van een periscoop met een richtmerk, die een vergroting van één maal heeft. Daarnaast zit nog een tweede richtkijker met acht maal vergroting. In het beeld

zijn ballistische waarden van de FN MAG 7.62 mm NATO mitrailleur verwerkt. Beide kijkers zijn uitgevoerd met tweede generatie helderheidversterkers (HV). Naast de RAFAEL OWS kunnen er ook drie simpele affuiten met de FN MAG 7.62 mm NATO mitrailleur worden geplaatst. Eén naast het luik voor de commandant en twee naast de twee luiken boven het infanteriecompartiment. Als laatste kan er nog een 60 mm mortier op het dak worden gezet waarmee antipersoneelgranaten, rookgranaten en seinpatronen kunnen worden afgevuurd.



Foto's: Internet, Modern Israeli Tanks and Infantry Carriers 1985-2004

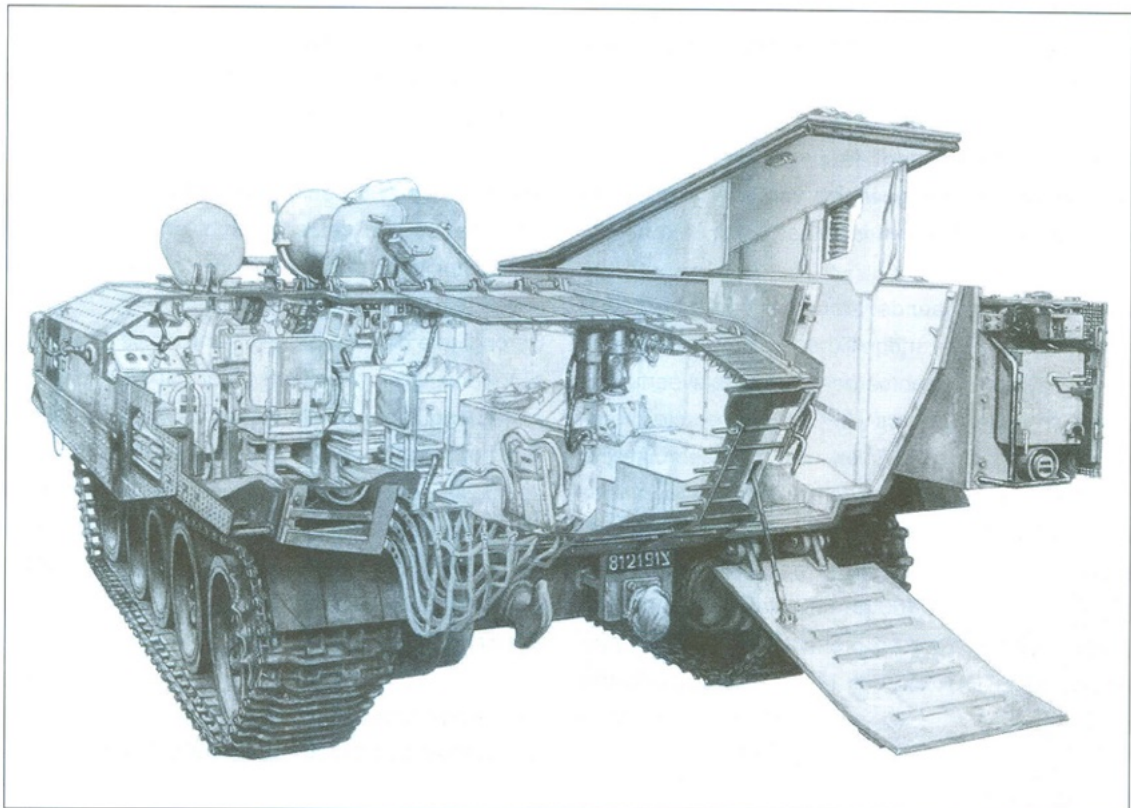

Al geruime tijd bouw ik over het algemeen Britse en/of Commonwealth WO2 onderwerpen. Nu ben ik de laatste tijd begonnen om voertuigen te bouwen welke gebruikt werden in noordwest Europa door de 'kleine' geallieerden, specifiek door de onafhankelijke brigades van Nederland, België en Tsjechië. Zoals (denk ik) de meeste onder ons doen, zoek je dan het een en ander aan informatie bij elkaar en daarom leek het mij wel leuk om wat van die informatie te delen en een hierover artikeltje te maken voor ons clubblad DE TANK.

Kort stukje geschiedenis

Het verkenningsquadron van de Belgische brigade Piron werd in 1941 opgericht. Na een tijd en na achtereenvolgens met de Guy Mk.I, Humber Mk.I en Humber Mk.IV te zijn uitgerust, kreeg het squadron in mei 1944 18 Daimler Mk.I pantserwagens en in juli 1944 nog eens 12 Daimler Mk.II pantserwagens erbij. Ook kregen zij in juli 1944 twee Staghound's in de luchtafweerversie (T17E2) en één gewone Staghound pantserwagen (T17E1). Deze laatste werd gebruikt door de HQ Troop voor verbindingen. De aflevering van Daimler Mk.II scout cars (wellicht beter bekend als de Daimler Dingo) maakte het squadron compleet en in augustus 1944 ging het samen met de brigade naar Normandië.

Markeringen en andere zaken

De markeringen en tactische tekens waren volgens het Britse principe. Als tactisch teken werd een witte driehoek gebruikt (deze stond zijkant van het voertuig) met daarin een nummer (1, 2, 3, 4 of 5) om de troop aan te geven. Voor op het voertuig kwam links de eenheidscode 138 in het wit op een zwart vierkant als achtergrond (138) en rechts het embleem van de Brigade Piron. Achter op het voertuig was dit andersom.

↓ *Pantserwagen Daimler Mk.II*



Het embleem van de Brigade Piron: een leeuwenkop op een zwart veld met een rood kruis, het geheel omlijst door een goudgele rand.

Bij de Daimler pantserwagens kwam op het luik van de toren de 'verplichte' geallieerde ster,

bij de Daimler scout car werd deze soms op het achterdek geplaatst, maar vaker op een los stuk zeildoek dat over de achterop liggende bagage kon worden gelegd.

De voertuigen waren voorzien van WD (War Department) censusnummer, vooraf gegaan door de letter F. De censusnummers liepen van F207869 t/m F207881. De namen van de voertuigen werden in principe aan de zijkant van de romp geschilderd, maar ik heb ze ook op foto's op de toren gezien. De namen begonnen elk met een letter, 'gekoppeld' aan de troop waar het voertuig bij hoorde. Dit ging als volgt:

- A voor de HQ Troop
- B voor de 1e Troop
- C voor de 2e Troop
- D voor de 3e Troop
- E voor de 4e Troop
- F voor de 5e Troop

De namen bij de respectievelijke troops waren:

HQ Troop:

- Daimler pantserwagens: AMARANTE; AMAZONA; AS DE PIQUE
- Daimler scout cars: AJAX; ACHILLE
- Staghound pantserwagen : ARDENT

1st Troop:

- Daimler pantserwagens: BOUTE EN TRAIN; BRANLE BAS; BURKEL
- Daimler scout cars: BLIKSEM; BLACKSWAN

2nd Troop:

- Daimler pantserwagens: CALAMITÉ; CORSAIRE; CASSE COU
- Daimler scout cars: CYCLOON; COBRA

3rd Troop:

- Daimler pantserwagens: D'ARTAGNAN; DUR A CUIRE; DYNAMITE
- Daimler scout cars: DENDERMONDE; DIKSMUIDE

4th Troop:

- Daimler pantserwagens: ENRAGÉ; EFFRONTÉ; ENTETÉ.
- Daimler scout cars: EEKHOORN; EGEL.

5th Troop:

- Daimler pantserwagens: FRANCHIMONT; FEAR NAUGHT; FLANDRIA.
- Daimler scout cars: FURET; FÉROCE.

De twee Staghound luchtafweervoertuigen waren ingedeeld bij de Administrative Troop.

Voor wie nu een voertuig van dit verkenningsquadron wil nabouwen zal ik een opsomming geven van de op dit moment beschikbare schaalmodellen. Ik beperk me hierbij wel tot mijn eigen favoriete de schaal, namelijk 1/35.

De Staghound T17E1 & T17E2

De Staghound T17E1 is beschikbaar van de merken Bronco en Italeri. In een speciale editie van Bronco voor de Belgische markt zijn de decals voor ARDENT inbegrepen, bij de Italeri kit komen deze standaard. Beide kits zijn goed geslaagd, elk met hun eigen voors en tegens. Welke men zich wil aanschaffen hangt dus af van de persoonlijke smaak.

Voor wie de T17E2 wil nabouwen heeft Accurate Armour een conversieset op de markt gebracht. Let wel, deze is

op basis de Bronco kit. Of deze ook samengaat met de Italeri kit weet ik niet. Decals voor deze versie zijn te vinden op een setje van Bison Decals, nummer 35063.

Daimler scout car MK.II

De Daimler Scout Car Mk.II is er van het merk Tamiya. Alweer een tijd op de markt, maar laat zich nog steeds (Recht Uit De Doos) tot een respectabel model bouwen.

Daimler Scout Car. De voorruit van de jeep is een aardige toevoeging.



Daimler Armoured Car Mk.I/II

Tot op heden zijn de Daimler pantserwagens er alleen in resin. Voor de Mk.I kan je zowel bij Accurate Armour als bij Sovereign 2000 terecht. De Sovereign kit is wel wat simpeler (maar ook 30 pond sterling goedkoper!) dan die

van Accurate Armour, maar opgebouwd ziet het eruit als een Daimler AC Mk.I. De Mk.II is er alleen van Accurate Armour.

Voor meer informatie en foto's over de Brigade Piron is er een erg mooie site beschikbaar: <http://www.brigade-piron.be/>

Bouw ze!

Sam.



Het Legermuseum in Delft heeft over bezoekersaantallen niet te klagen. Enkele tienduizenden belangstellenden brengen elk jaar een bezoek aan het bekendste museum van ons leger (landmacht). Het afgelopen jaar telde het Legermuseum ruim 65.000 bezoekers. Ik bracht woensdag 12 december '07 opnieuw een bezoek aan dit museum. Ik weet het, ik weet het, een grote groep leden van de TWENOT is er in oktober vorig jaar geweest. Maar een ander groot aantal is niet in gelegenheid geweest voor een bezoek. Voor hen en voor alle andere lezers van onze club hierbij een verslag.

De geschiedenis en de algemene informatie sla ik over. Dit is genoeg bekend en is uiteraard te lezen op internet en in diverse publicaties. Het museum beschikt over diverse afdelingen, onder anderen van de Romeinse tijd, de Tachtigjarige Oorlog, de Napoleontische tijd, de Eerste en Tweede Wereldoorlog tot en met de vredesmissies. Op dit moment zijn er tijdelijke tentoonstellingen als de expositie Special Forces die tot 11 mei 2008 duurt, en de tentoonstelling over prins Maurits en de 80-jarige oorlog. In voorbereiding is een expositie over Dieren in dienst, die in juli 2008 van start gaat.

Verzameling

Als geïnteresseerde in de Tweede Wereldoorlog beperk ik mij hoofdzakelijk tot dit gebied. Uiteraard zal ik ook aandacht schenken aan voertuigen na deze periode, want wij als TWENOT zijn hoofdzakelijk een "voertuigenclub". Zo staan er uiteraard diverse voertuigen van de Prinses Irenebrigade, zoals een Universal Carrier en een artillerietrekker plus geschut. Ook motoren, een hondskar, een keukenwagen en het interieur van een trein met militairen in mobilisatietijd zijn te bewonderen. Bovendien krijgen uniformen, wapens en uitrusting uit deze periode de aandacht. Veel voertuigen wisselen van plaats en staan dan tijdelijk in opslag. Ook de V1 en V2 staan tijdelijk in een ruimte in Grave. Maar genoeg voertuigen om te bekijken, zoals de Sherman M4 en de ons bekende YP-408 van DAF in de witte Libanonkleuren. Een dergelijk voertuig is trouwens ook vaak te zien tijdens het evenement Bussum Bridgehead, elk jaar in mei in het Kamp Crailoo bij de voormalige Palmkazerne. Dan is het voor de liefhebber vaak te bewonderen voor een neutrale achtergrond zoals struiken of een zogenaamd kapotgeschoten gebouw. Bovendien lopen er vaak heropvoerders (*reëctors*) in het uniform uit die periode bij om de eventuele foto nog completer te maken. Na-oorlogse tanks zijn bijvoorbeeld de Centurion, de Leopard 1 en een T-55, die grotendeels gestript is om de bezoeker beter de details te tonen.

Tweede Wereldoorlog

Als zeer geïnteresseerde in veel zaken uit de Tweede Wereldoorlog zoals uniformen, wapens, voer- en vliegtuigen, ging mijn belangstelling hoofdzakelijk daar naar uit. Twee voertuigen trokken meteen mijn aandacht.

Japanse tank

Als eerste een tank Japanse lichte tank. Japanse tanks vindt men nu veel in de Europese musea en bij mijn weten is dit de enige Japanse tank in een museum in Nederland. Nu speelden tanks in het Japanse leger in WO II geen grote rol. Dit leger was een echt infanterieleger, ondersteund door artillerie. De tanks die er waren, waren hoofdzakelijk lichte tanks. Zware tanks waren in het oerwoud bijna niet te hanteren. De tank in het Legermu-



seum is een zogeheten tankette **Type 97**, bewapend met een 7,7 mm mitrailleur in plaats van met een 37 mm kanon. Het bouwjaar is 1937. Bij de tank staan een Japanse infanterist en enkele KNIL-soldaten. Na de capitulatie van Japan heeft het Indonesische Leger (TNI) deze tankette in gebruik genomen en in 1947 ingezet op Oost-Java tegen de Nederlandse Mariniersbrigade. De mariniers verover-

den de tank en namen hem als krijgsbuit mee naar Nederland. Na diverse omzwervingen kwam hij ten slotte aan in het Legermuseum.

Ford met keukenoplegger M38

Het tweede voertuig dat in de Tweede Wereldoorlog werd gebruikt is de keukenoplegger M38. In DE TANK en in de Defensiekrant heeft al een artikel over dit voertuig gestaan. Daarom ga ik hier niet dieper op in. Even in het kort een beschrijving.

De keukenwagen maakt al vanaf 1940 deel uit van de verzameling van het Legermuseum. Na de oorlog stond hij geruime tijd buiten opgesteld op het terrein van de Ripperdakazerne in Haarlem. Weer, wind en souvenirjagers hadden hem bijna gesloopt, maar uiteindelijk werd hij nog net op tijd van de ondergang gered. Hij werd in 2005 overgebracht naar de restauratiewerkplaats van het museum, waar werd geprobeerd de wagen weer toonbaar te maken. Dit is gelukkig dan ook honderd procent gelukt. Hij staat dan nu ook in volle glorie, compleet met Ford-trekker, opgesteld in het museum. Ook van binnen is de oplegger weer compleet met onder meer een aanrecht, gehaktmolen en twee grote zwarte kookketels.

Jeep van prins Bernhard

Wat voertuigen uit de Tweede Wereldoorlog betreft staan er onder meer een artillerietrekker, een Otter en een Willys Jeep, gebruikt door Prins Bernhard. Bekend is de foto van Prins Bernhard gedurende de bevrijding van Nederland waar hij in de jeep zit, omringd door gewapende commando's. De jeep was door de Canadezen aan de prins uitgeleend. Op de jeep staat duidelijk zijn koninklijk wapen en de afkorting CNF (Commander Netherlands Forces). Bovendien is het embleem van het 1^o Canadese Leger op de jeep aangebracht. Deze jeep is vermoedelijk niet afkomstig uit het wagenpark van de prins, maar als "de jeep van de prins" gerestaureerd.



De opmerkelijke bezoeker van evenementen en defilé's

zal zien dat er in ons land nog enkele "jeeps van prins Bernhard" rijden. Een aantal leden van Keep them Rolling heeft zijn of haar jeep ook als zodanig uitgerust. Dit gebeurt wel vaker. Bekend is ook de persoonlijke jeep van generaal George Patton, compleet met alle toeters en bellen. Het is een vaststaand feit dat er van deze bekende "Patton-jeep" over de hele wereld een fors aantal rondrijdt.

Van veldleger tot landmacht

Uiteraard is het tentoongestelde van het Nederlandse leger ook interessant. Vanaf het leger van de Bataafse Republiek tot heden. Vooral de verandering van uniformen, uitrusting en wapens van het veldleger in de meidagen van 1940 tot en met de bevrijding in 1945 is duidelijk te volgen. Interessant is de gedaantewisseling van alleen al de grijze uniformen tot de uniformen van direct na de Tweede Wereldoorlog. Daar komt ook de naam van Eerste en Tweede Grijs vandaan. Een wat te denken over de benaming van het geschut als 6-veld en 10-veld.

Special Forces

Tijdens mijn bezoek was er een tijdelijke tentoonstelling over de Special Forces. Deze begon met een kort overzicht van de Nederlandse commando's tijdens de Tweede Wereldoorlog tot en met de inzet in Afghanistan. Bovendien stond er een echt schitterende SAS-jeep in woestijnuitvoering, met onder meer een Vickers en een .50 machinegeweer. Vooral jonge bezoekers keken hun ogen uit naar de Mercedes MB290 GD terreinwagen in een diorama dat "Uruzgan" moest voorstellen.



Toekomst

Over de toekomst van het Legermuseum en de andere musea van het Leger is al het nodige geschreven en gezegd. In de "Bundel KL-Museaal beleid 2003-2010" staat precies beschreven hoe het met beleid inzake het histo-

risch en traditioneel erfgoed van de Koninklijke Landmacht gesteld is. Behalve het Legermuseum is er een groot aantal militaire musea en verzamelingen, onderverdeeld in drie statussen. Het aantal verzamelingen en musea bedraagt, afgezien van het Legermuseum, in totaal 25. De vier grotere musea, te weten het Artillerie-, het Infanterie-, het Cavalerie- en het Geniemuseum hebben de A-status en deze musea hebben betaalde krachten in dienst. De overige musea zijn verdeeld in Historische Verzamelingen (B-status) en verzamelingen (vijf stuks) die niet van een korps, wapen of dienstvak zijn en een C-status hebben. Zij werken allen met onbetaalde vrijwilligers en zijn beperkt open. Het is de bedoeling dat een aantal verzamelingen inclusief het Legermuseum vanaf 2009 verhuist naar een locatie op Soesterberg. Een aantal historische verzamelingen heeft al een locatie op Soesterberg. Dit zijn de verzamelingen van de Technische Dienst, de Intendance, de Administratie en de Historische Verzameling van het Regiment Bevoorrading en Transport. Deze verzameling musea zal dan het **Nationaal**

Militair Museum (NMM) heten. Dit is het plan, maar de verwachting is dat dit pas tussen 2010 en 2012 gereïaliseerd zal zijn. Een groot voordeel is dat de bezoeker alles op één locatie kan bekijken. Een nadeel kan zijn indien er geen openbaar vervoer geregeld wordt. Dit is er nog niet en gezien de leeftijd van veel veteranen kan dit een probleem zijn. Enfin, de toekomst zal het uitwijzen. We zullen er ongetwijfeld meer over horen.

Armamentarium

Tot die tijd kunnen de bezoekers, onder wie de leden van onze vereniging, het Armamentarium nog bezoeken. Dit is de naam die in 1601 aan het gebouw is gegeven waar wapens, geschut en andere toebehoren bewaard werden. Tot de sluiting van het Legermuseum zullen er nog veel voetsporen te zien zijn en zullen wij als leden van de TWENOT er kostbare herinneringen aan over houden.

Theo Mensing

Behalve het bovenstaande is ook het **Collectie Informatie Centrum (CIC)** van het museum de moeite van het vermelden waard.

Boekencollectie

Het Legermuseum bezit de grootste militair-historische bibliotheek van Nederland. Naast vele andere historische collecties bevat deze onder meer de historische bibliotheek van het Ministerie van Defensie. In de boekencollectie (300.000 banden) zijn vele relevante werken aanwezig waarin u technische informatie kunt vinden, gegevens over de toepassingen, inzet in oorlogen of bij vredesmissies, noem maar op. Voorts heeft het museum de grootste collectie militaire voorschriften, reglementen, besluiten, wetten, etc., waarin geïnteresseerden veel officiële informatie kunnen vinden over voertuigen en de manier waarop hun gebruikers daarmee moesten werken.

Beeldmateriaal

Zowel in boeken als aan de hand van losse foto's en andersoortig beeldmateriaal zijn vele afbeeldingen van voertuigen te vinden en leverbaar voor studies en publicaties. Een onmisbaar soort beeldmateriaal zijn de zogenaamde technische tekeningen. Officiële technische tekeningen welteverstaan. Ideaal voor het maken van schaalmodellen.

Het CIC is geopend van dinsdag t/m vrijdag, 10.00 tot 17.00 uur. Het verdient aanbeveling een afspraak te maken, zodat u beter kunt worden geholpen (015-2150512).
Website: www.collectie.legermuseum.nl
Vragen: vraagbaak@legermuseum.nl

De opengewerkte T55 →

Redactie

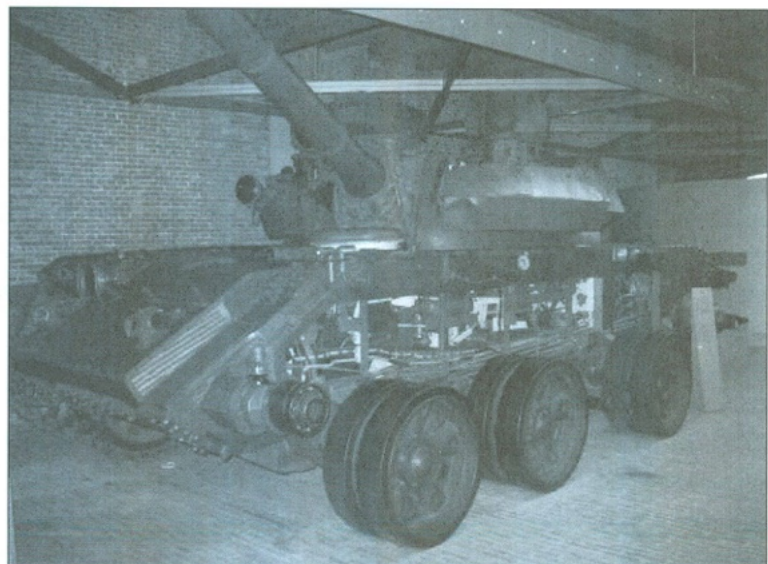

Hoe je van de ene halftrack in de andere rolt. Ofwel van een M4 via een M13 naar een M15 Special.

Kees Blijleven

Een paar maanden geleden kocht ik de Dragon bouwdoos van de **M4 81 mm Mortar Carrier** en ik ben hem vrijwel direct gaan bouwen. Het is inderdaad een schitterende bouwdoos, veel mooier gedetailleerd dan de halftracks van Tamiya. Heel veel bouwplezier. Op het spoor gezet door de informatie in de nieuwsgroep op het Forum heb ik hem iets verbouwd tot een M4A1, omdat die toch veel meer is gebruikt dan de M4.

Toen het model bijna klaar was bedacht ik me dat ik ook altijd al een **Gun Motor Carriage M13** had willen bouwen. U weet wel, een M16 met maar twee machinegeweren. In Tankograd Technical Manual Series nr. 6010 van Michael Franz staan uitstekende foto's van deze versie en ik had een paar jaar geleden in Beltring zelf wat foto's gemaakt van een M14 (die identiek is, maar op

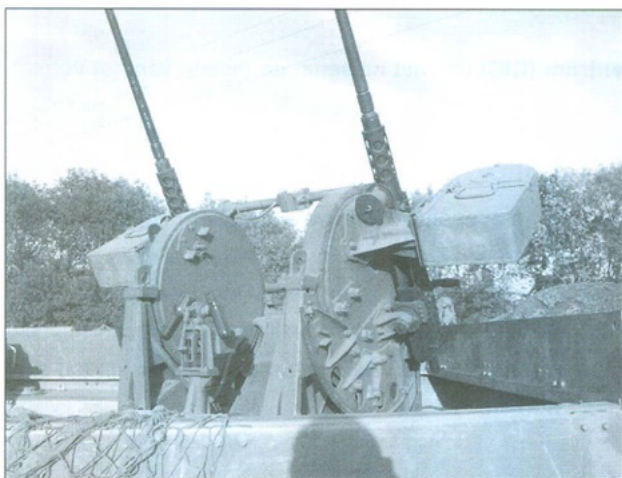

De machinegeweren van de M13 / M14

basis is van een Halftrack M5). Ik had dus genoeg informatie en hiermee gewapend was een Tamiya M16 die al jaren in de kast had gelegen, redelijk snel als M13 gebouwd. Het is een kwestie van aan beide zijden het onderste machinegeweer weglaten en de gaten waar ze anders in waren gekomen netjes dichtmaken. De M13's zijn vooral in Italië ingezet, dus hij kon ook nog in een aardig tweekleurig camouflagepatroon worden afgewerkt. Staat weer iets vrolijker tussen het egale "olive drab".

Maar daarmee was ik nog niet klaar met de halftrack varianten. Begin vorig jaar had ik op Flanders Contest een ombouwsetje gekocht van AEF Design voor een Halftrack M15. Althans, dat dacht ik. En nu ik toch zo lekker halftrackvarianten aan het bouwen was, wilde ik deze meteen

ook maar meenemen. Dus het doosje opgezocht en de inhoud eerst maar eens goed bekeken en vergeleken met de foto's van de M15 in het reeds genoemde boekje van Michael Franz. Er klopte niet veel van het setje. De beide machinegeweren ontbraken en het kanon was geen 37 mm, maar een Bofors 40 mm. De kuip waar de hele combinatie in moest was wel goed, maar erbarmelijk slecht uitgevoerd.

Gelukkig stonden er in het boekje van Michael ook een paar plaatjes van een halftrack die wel met een enkel 40 mm Bofors kanon was bewapend, namelijk de **M15 Special**. Midden 1944 zijn bij het Coopers Plains 99th Ordnance Depot in de buurt van Brisbane, Australië een stuk of twintig halftracks M3 omgebouwd tot platform voor een enkel 40 mm Bofors kanon. Deze zijn vervolgens in gebruik genomen door het Amerikaanse 209^e en 447^e luchtafweer bataljon en ingezet in de strijd op Nieuw Guinea, voornamelijk voor de bestrijding van gronddoelen. Het halftrack onderstel was tegen luchtdoelen namelijk niet stabiel genoeg (zie foto ↓)..



Het was een plezierige ontdekking, want nu kon ik met het verder vrij waardeloze AEF setje toch iets doen. Ik moest wel een nieuwe kuip maken, want die van AEF was voor een M15 en niet voor een M15 Special. Bij verder zoeken in mijn documentatie kwam ik een artikel tegen uit Fine Scale Modeller, geschreven door D.P. Dyer over het bouwen van jawel, een Halftrack M15 Special. En wat helemaal mooi was, bij het artikel zaten schitterende tekeningen in schaal 1:35. Nu had ik informatie genoeg en omdat ik inmiddels ook de nieuwe 40 mm Bofors van Italeri had aangeschaft, plus bij JW de Boer een detailringsetje, ging het bouwen van de M15 Special betrekkelijk voorspoedig. De basis werd een Halftrack M21



van Tamiya, waarvan het onderstel en de cabine volgens de bouwbeschrijving werden gebouwd. Achterop werd een platte vloer gemaakt. Tegen het verticale schot dat dient als afscheiding van de cabine, stond in het midden één brandstoftank, met links en rechts daarnaast twee opbergkisten. In mijn geval kwamen deze uit het AEF setje, ze zijn ook makkelijk zelf te bouwen. Achterop de vloer staat over de hele breedte een grote munitiekist.

Ik heb de kuip gemaakt van 1 mm evergreen plaat, waarbij ik veel gemak had van de tekeningen van D.P. Dyer. De 40 mm Bofors pas er precies in, je hoeft hem niet eens meer vast te lijmen. De "vloerplaat" van de Bofors moet wel iets worden aangepast.

Geschiedenis van de M15 Special

Reeds voordat de VS betrokken raakten bij WO2 was het ordnance Department van het Amerikaanse leger bezig met beproevingen van het Zweedse 40 mm automatische kanon van Bofors. Dit leidde in mei 1941 tot standaardisatie van dit wapen als het Gun Automatic 40 mm M1, hoewel het in het spraakgebruik gewoon werd aangeduid als "40 mm Bofors". Het vuurde een 900 gram zware granaat 6000 meter omhoog, in vuurstoten van vier of vijf granaten, met een theoretische vuursnelheid van 140 schoten per minuut. Als de loop oververhit raakte kon hij in ongeveer twee minuten door een nieuwe worden vervangen.

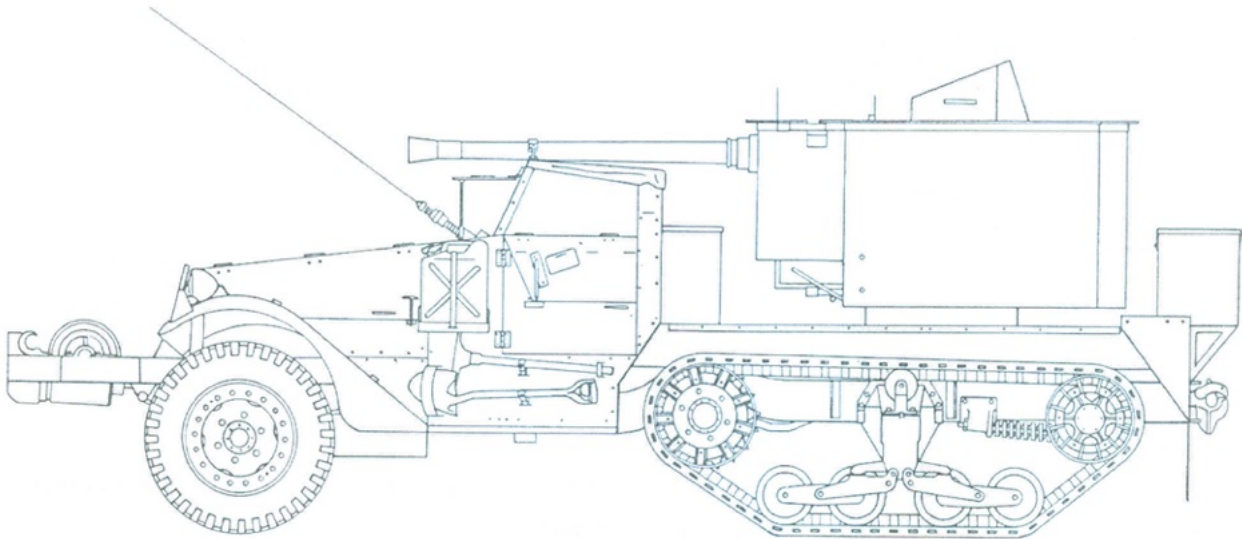

De kleur werd egaal groen. Op de foto's die ik tot mijn beschikking heb kan ik geen onderdeeltekens ontdekken, ik heb me bij de decals dus beperkt tot een witte ster op de motorkap en een voertuignummer op de zijkanten van de motorkap. Verder gewashed, geweathered en gedry-brushed, waarna het model op zijn plankje werd gezet, tussen de andere halftracks.

Het was een leuk project!

Om het maximale profijt uit een dergelijk wapen te halen besteedde het Ordnance Department veel tijd en moeite aan het ontwerpen van een passende zelfrijdende uitvoering. Hierbij werden zowel lichte als middelzware tankonderstellen gebruikt, evenals halftracks en het leidde uiteindelijk in mei 1944 tot de dubbelloops 40 mm Gun Motor Carriage M19, een voertuig gebaseerd op de M24 Lichte Tank. De experimenten met een enkele 40 mm op verschillende halftrack onderstellen stopten in juli 1943,

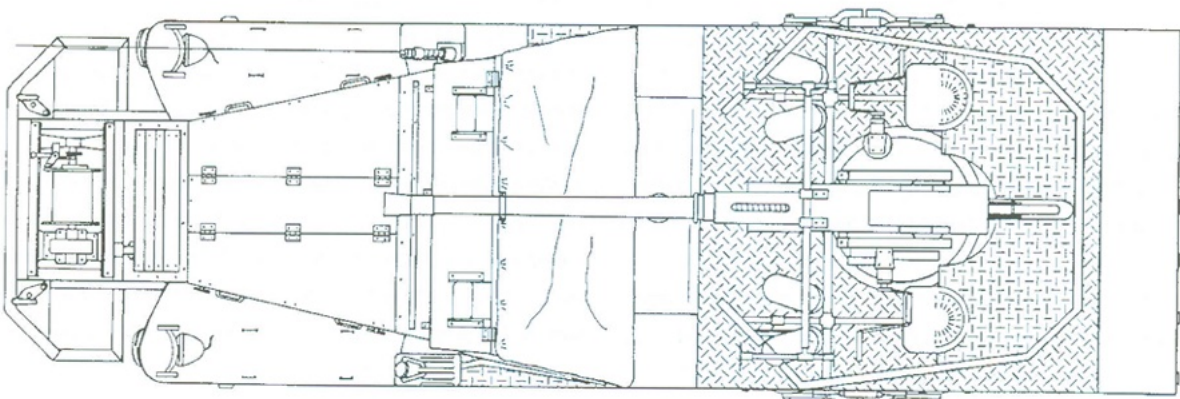

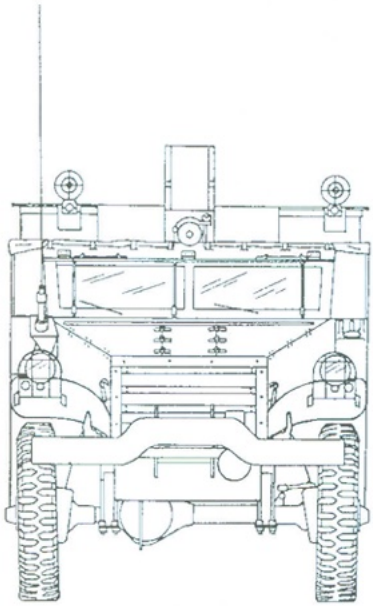

D. P. Dyer

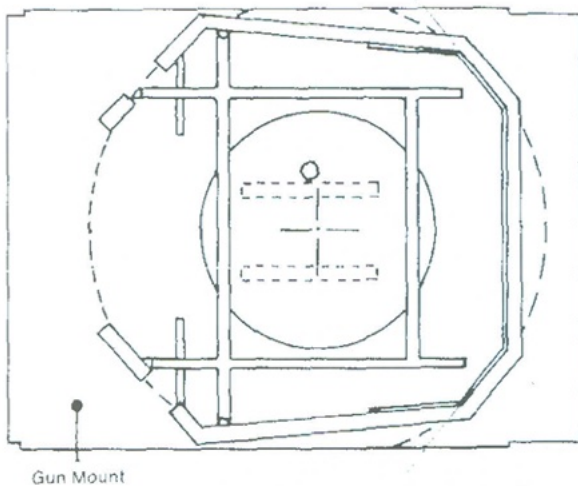
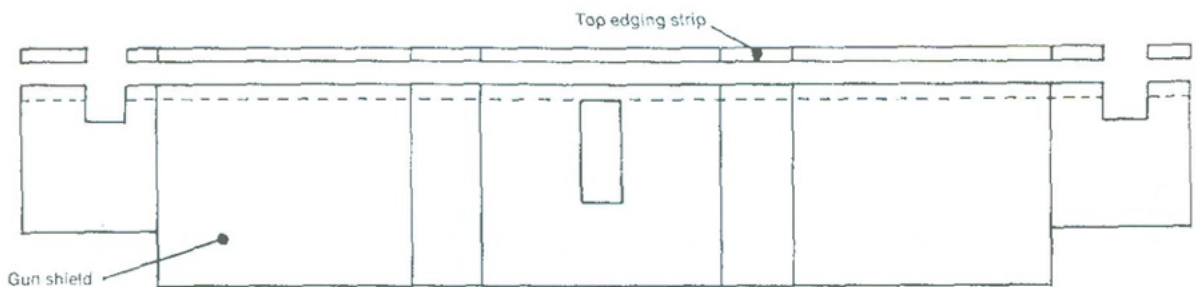
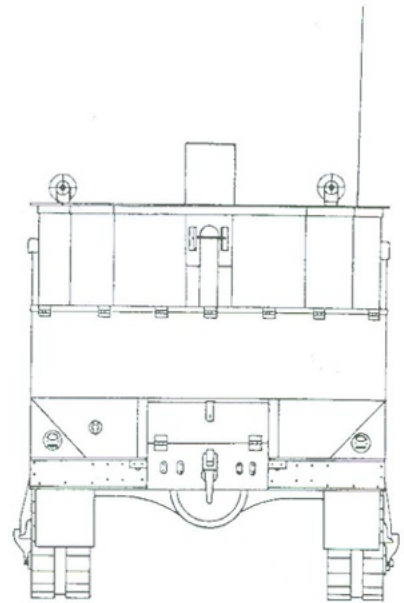

← en ↑: de vorm van de kuip waarin het 40 mm kanon is geplaatst.

Officiële instanties hebben niet altijd invloed op de gang van zaken "te velde". En zo gebeurde het dan ook dat er halverwege 1944 bij het Coopers Plaine 99th Ordnance Depot in de buurt van Brisbane, Australië, een aantal (20 ??) halftrack M3 onderstellen werd voorzien van een enkel 40 mm L50 Bofors kanon. Of hier iemand bij was betrokken die ook bemoeienis had gehad met de officiële beproevingen of dat het een eigen idee was, is niet meer te achterhalen. De voertuigen werden geleverd aan de 209th en 447th Antiaircraft Battalions voor de Luzon campagne en werden, samen met de met een vierling .50 bewapende M16 halftracks, gebruikt voor directe infanterie ondersteuning. Ze bleken hierbij door hun grote vuurkracht van grote waarde te zijn.

toen duidelijk werd dat de 40 mm in dubbelopstelling betere perspectieven bood. Tijdens alle experimenten werden de kanonnen vrijwel altijd beschouwd als wapens tegen luchtdoelen en in deze rol was een stabiel onderstel essentieel. Ondanks diverse pogingen met bijvoorbeeld zijsteunen en/of het blokkeren van de vering van het voertuig kon de vereiste stabiliteit niet met halftracks worden gerealiseerd.

De basis was een M3 halftrack. De zijpantsering werd eraf gehaald en achter de cabine werd een schot geplaatst, waartegen in het midden één brandstoftank kwam te staan. Links en rechts daarnaast stonden twee opbergkisten. Achteraan stond over de gehele breedte een munitiekist met 18 clips 40 mm granaten. De kist stak uit over de achterrand en werd door twee steunen ondersteund. Het complete geschut omvatte het 40 mm kanon



en het bovenste deel van een Trailer Mount M2 (4 wiels) of M3 (2 wiels), zonder de aandrijfeenheid, of een scheepsofstelling M5, die geen aandrijfeenheid had. De opstellingen waren alle met bouten op de vloer bevestigd. Het geheel werd omsloten door een kuip. Het traverseren en eleveren ging op handkracht. De kanonnier links bediende de elevatie, de kanonnier rechts zorgde voor het

traverseren. De lader stond achter de kanoniers en stopte de clips met elk vier granaten in het kanon.

Bronnen:

- Building a Bofors 40 mm expedient mount, D.P. Dyer, FineScale Modeler
- Tankograd Technical Manual Series nr. 6010, Michael Franz

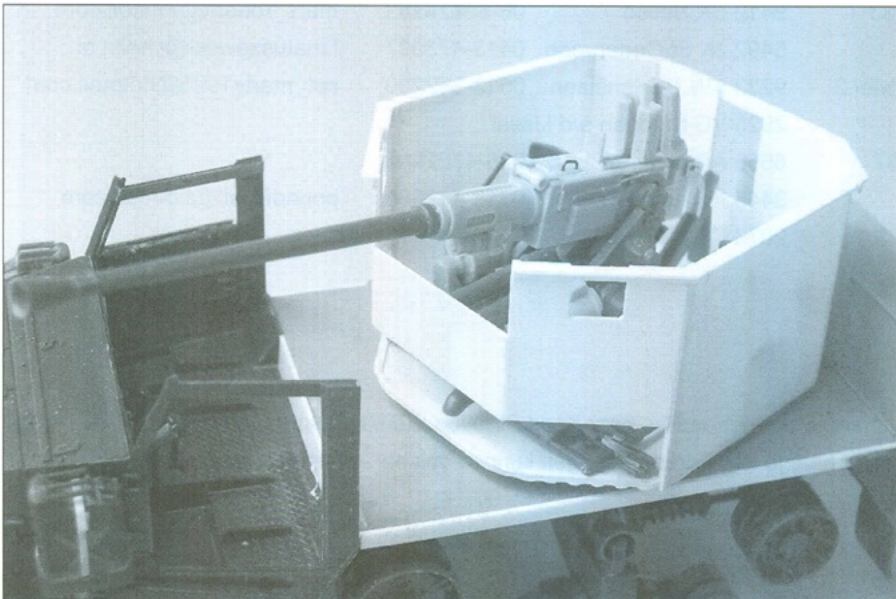

Halftrack M15 Special

← *in wording*

en gereed ↓

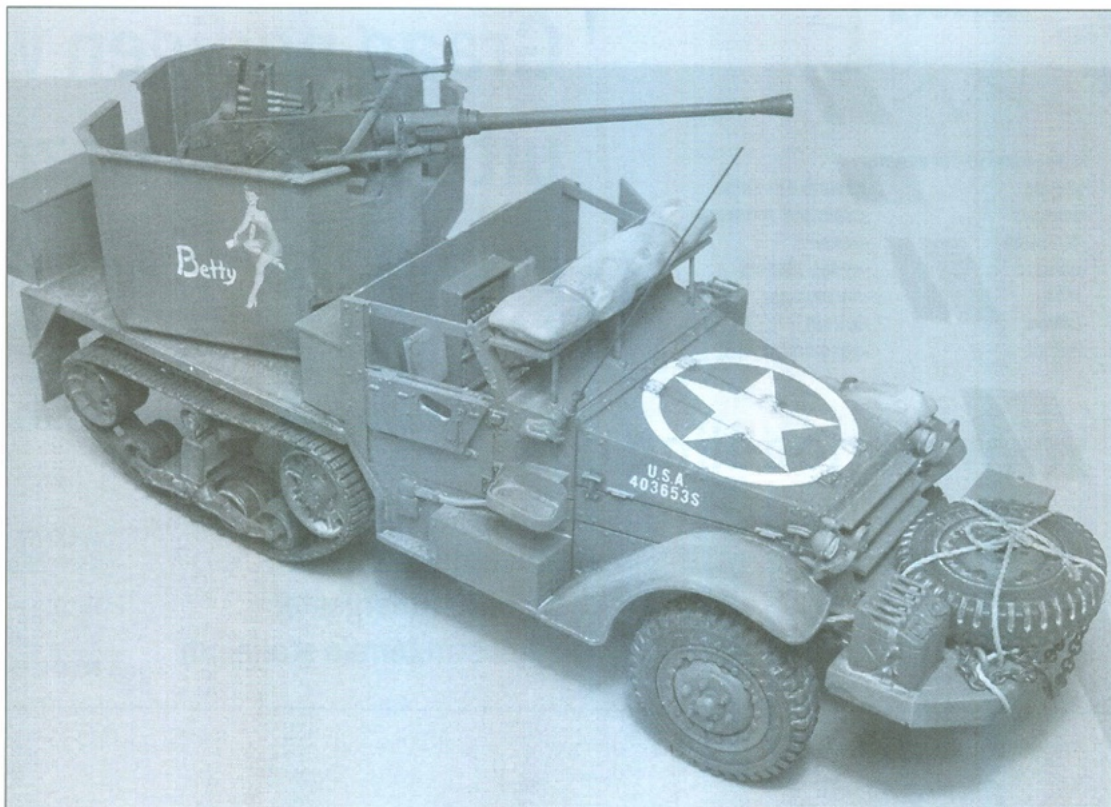

NIEUWE LEDEN

NAAM

ADRES

WOONPLAATS

TELEFOON

E-MAIL

D.O. CORDEWINUS

C.C.M. KROES

R. MARS

L. MATUSZEWSKI

M. NOP

J. van STRATEN

J.M. VERMEER

M. VISSER

T. ZOODSMA

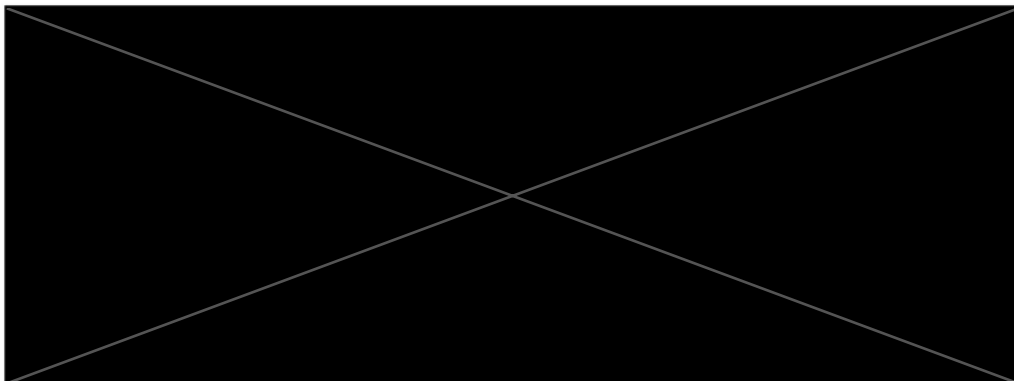

Welkom bij TWENOT!

NB: Ledenlijsten zijn per email verkrijgbaar. Stuur een mailtje naar Kees Blijleven, , email:  en hij komt naar je toe. Adreswijzigingen kunnen ook aan dit adres worden doorgegeven.



Future in history

In voorraad onder andere:

-jaguar	-custom dioramics
-warriors	-miniature models
-verlinden	-ironside
-baluard	-wespe models
-JPM	-roy models
-tamiya	-azimut
-italerie	-gaso.line (1/48)

Wij maken uw hobby compleet!

Graag nodigen wij u uit voor een bezoek aan onze winkel!

www.rr-modeling.com Wo, do vr, za geopend van 9.00 tot 17.00 of op afspraak

TEL: 013-5132013
fax :0135133815
E-mail: Info@rr-modeling.com

Industrieweg 16
5066 XJ Moergestel
(industrieterrein stokeind)







Dashboard en aandrijving

Het dashboard is klaar en in het bovendek gemonteerd. Omdat de PWAT minder periscopen had dan de andere uitvoeringen, moest ik een periscopioop bij het dashboard verwijderen. Het dashboard zelf is gespoten in de standaard groene kleur, daarna zijn de meters wit ingekleurd en heb ik ze goed laten drogen. Toen een laag zwart er over, opnieuw laten drogen en daarna met een naald wat weggekrast zodat het wit weer tevoorschijn kwam. Uiteindelijk een paar lagen glanslak er over en voilà, de meters zijn klaar. De foto is ietwat onscherp, maar geeft het effect goed weer. Wil je het helemaal goed doen, dan moet je bij MST een paar Tronlenzen bestellen. De rest gewoon ingekleurd aan de hand van de foto's van de Forgotten Hero site. Inmiddels is de periscopioop ook geschilderd en heb ik het geheel wat gedrybrushed. Je ziet er niet veel van, maar voor een oplettende kijker is het een leuk detail.

lood geraakt. Nu is dit prima te corrigeren. Maak gewoon het bovendek, wat niet pas is, goed warm onder de hete kraan en plaats het dan op de romp. Even fixeren met plakband o.i.d en dan laten afkoelen. Hier is dan ook meteen de reden waarom ik gewacht heb met de aandrijving. Ook is hiermee duidelijk gemaakt dat het proefpassen van dit soort kits erg belangrijk is. Ik had anders toch een probleem gehad, want de neus is bij mij ongeveer één mm te kort, dus heb ik er een stukje evergreen tussen geplaatst. Uiteindelijk is het gelukt en zit het vast.

De aandrijving is een hoofdstuk apart. Er klopte bij mij werkelijk geen ene moer van (of het ligt aan mijzelf, wat heel goed mogelijk is, want op de site van Ton Kapteijn is het wel goed). De bijgeleverde schokbrekers waren niet juist en ik miste er een paar. Verder klopte de lengtes van de aandrijfassen ook niet en moest ik veel passen en improviseren. Dat is dus de reden waarom de reductiebak te ver naar voren staat. Op zich is het niet ingewikkeld, mits je maar een paar goede referentiefoto's hebt.

Ik heb echter wel wat veranderd.....uhhh.....beter gezegd, toegevoegd. Op de foto zijn de remleidingen te zien bij het tradostel en voorwiel. Oké, het is wel simplistisch uitgevoerd, maar soms is de schijn van aanwezigheid voldoende voor een verfraaiing (m.a.w., een beetje scratchbuilder zou dit veel beter doen). Verder heb ik stuurstangen gemaakt. Ik vraag me alleen af wat ik met de gevorkte onderdelen nummer 53 moet. Ik kan ze op

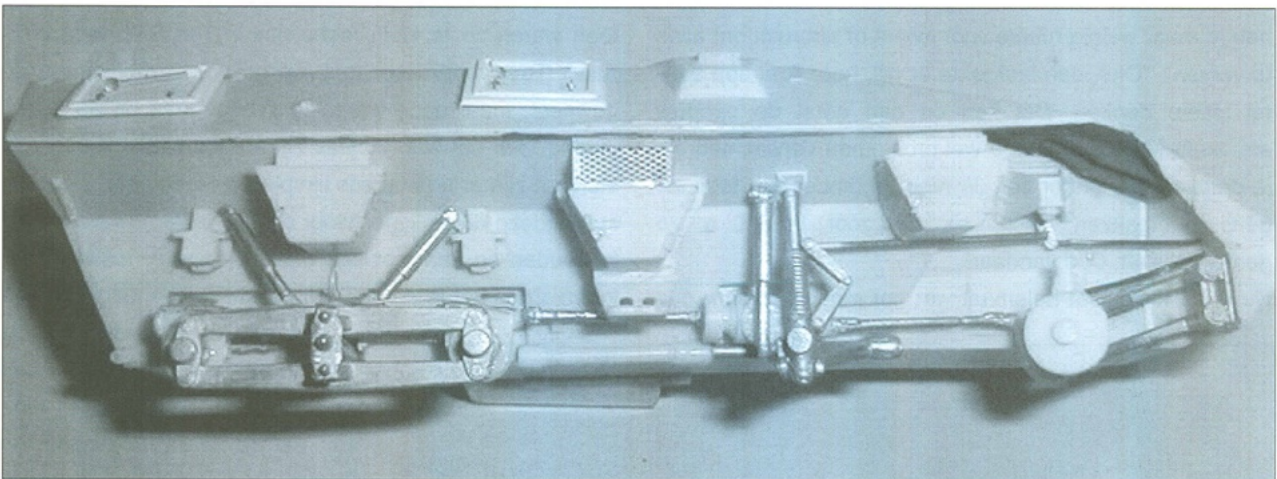

Na het verlijmen van het bovendek aan romp kon ik beginnen aan de aandrijving. Het samenvoegen van beide delen had nog wel wat voeten in aarde. Het paste dus gewoon niet. Inmiddels ben ik er achter dat ik een van de eerste kits in handen heb en daar schortte nog wel wat aan. Zo was bovendek aan de neuszijde aardig uit het

foto's nergens terugvinden en dus heb ik ze maar weggelaten. Op de stuurstangen horen eigenlijk nog klemmen, maar dat vind ik gezegend. De fusee van het voorwiel heb ik een beetje uitgeboord zodat het van voren af gezien een open geheel lijkt. De wielen komen in uitgestuurde stand, en daarvoor is de as van het tweede wiel

wat verdraaid en de fusee van het voorwiel er scheef opgeplaatst. Nu zag ik op foto's dat de stuuruitslag van tweede wiel minder groot is dan van het eerste wiel, dus hou daar rekening mee.

Ik heb boven de middelste gereedschapskist het rooster vervangen door een "homemade" geval. Het ziet er niet strak uit en dat was ook de bedoeling. Aan de gereedschapskisten zijn nu PE kettinkjes gemaakt, ik vond de meegegoten niet zo mooi en had er toch nog een paar liggen in setjes PE die ik overgehouden had.

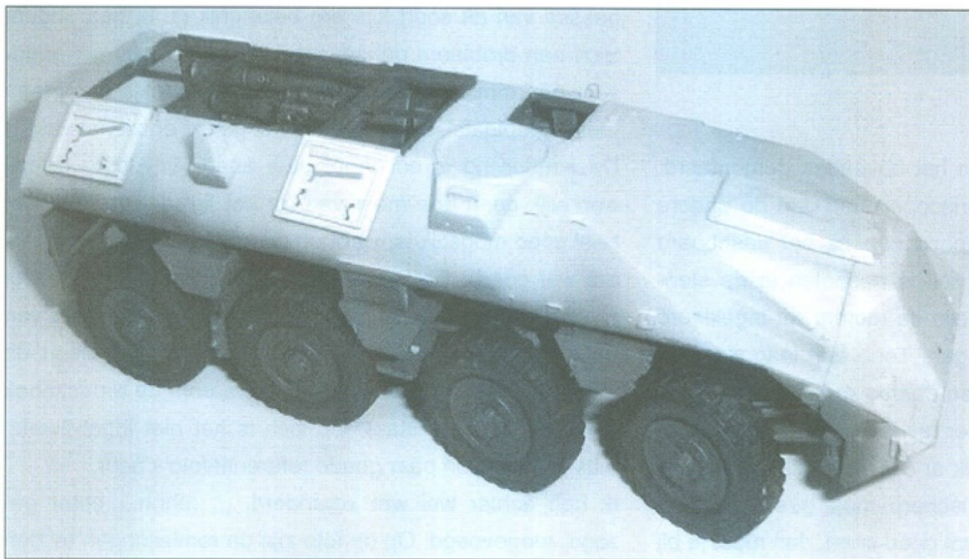

Zo de wielen zitten er onder, jammer dat ze niet echt alle acht op de grond willen staan, wat ik er ook aan doe. Nou ja, jammer dan, ik laat het maar zo.

Voor er vragen komen waarom de onderkant al groen is, heb ik daarvoor een verklaring: als de wielen er op zitten heb je maar weinig ruimte voor kwast of airbrush om alles te verven. "Oké, dan laat je ze er af", hoor ik al een aantal lezers denken. Dat kan en dan eerst de opbouw afmaken. Maar dan kan je wel problemen verwachten als je de wielen er onder zet. Je moet je model dan toch ergens beetpakken, toch, en de zoi breekt o zo gemakkelijk af. Dus vandaar!

Nu is de kleur niet helemaal wat het moest worden, dus

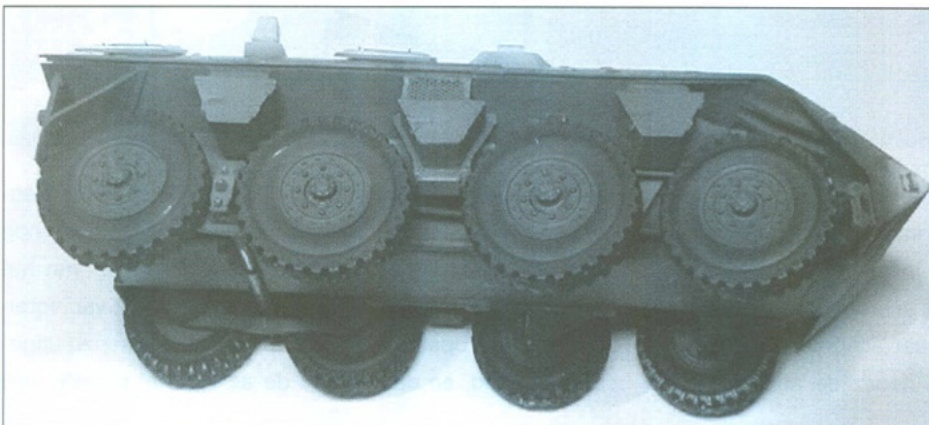

zal ik alsnog even de airbrush moeten gebruiken om de boel iets donkerder te maken, net als op de velgen. Daarom zijn de banden nog zo mooi zwart.

Zoals op de foto te zien is en ook al eerder is genoemd, heb ik de voorwielen uitgestuurd staan. Op de foto's van de echte is te zien dat de steunwielen een mindere uitdraai hebben dan de stuurwielen. Het kost wat moeite en de verbinding van de eerste wielen is er niet steviger op geworden, dus waren een paar metalen paspennen mis-

schien geen overbodige luxe. Inmiddels zijn de dakluiken ook al zichtbaar. Moet alleen de uitzetters (heb er geen andere naam voor) verbeteren. De periscoop aan de schutterskant moet nog weg en de neus moet nog even bijgewerkt worden, met name op de aansluiting met de romp bij het voorwiel

Vervolgens heb ik de dakluiken er op gezet, handgrepen, de beugels rond de oranje zijlampen

en de koplamprekken gemaakt. Die waren een regelrechte ramp en eigenlijk ben ik nog niet tevreden. De handgrepen en zo zijn gemaakt van 0,6 mm draad, waarbij de uiteinden zijn ingeboord in de romp. De rekken heb ik de eerste keer gemaakt van evergreen, daarna van latoenkoper, omdat dit dunner en dus mooier is, maar toen waren ze te klein (schetsjes waren niet goed blijkbaar). Toen maar weer met evergreen aan het rommelen geweest, maar deze waren te scheef. Pas bij de vierde poging leek het wat. Helaas zijn de lijmverbindingen niet sterk en zijn er nog steeds lijmplekken zichtbaar. Het best kan je deze delen lijmen door de lijmvlakken tegen elkaar te houden en dan met een naald de lijm er tussen laten lopen. Zo is het in de theorie beschreven, maar zowel de

vloeibare secondenlijm als de speld en de onderdelen begrijpen deze theorie niet. Op de volgende pagina zie je de pogingen op foto. Je kan goed zijn waarom ik toch voor metaal heb gekozen en ze heb gemaakt volgens de afgebeelde schetsen.

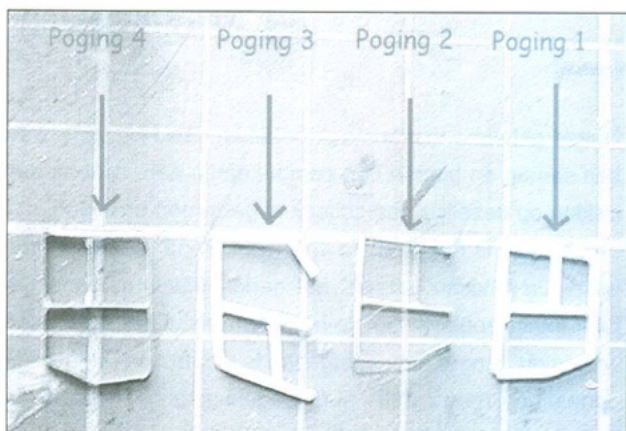

De vier pogingen (↑) en de schetsen (↓).

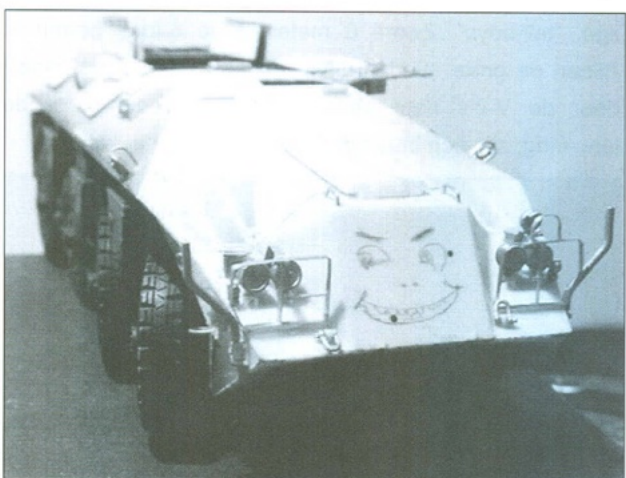
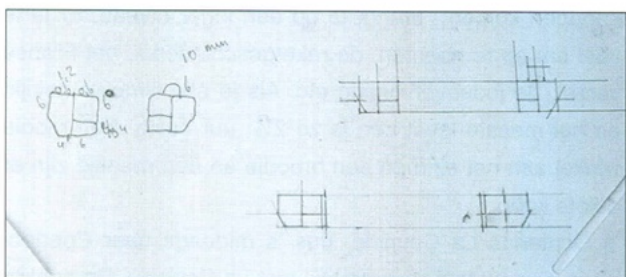

Maar geef toe, wat een snoetje he? Het linkerrek lijkt erg scheef en verworden, maar..... op de volgende foto zie je dat het rek toch wel recht is aan de linkerkant

(helaas geldt dit niet voor de kwaliteit van de foto, ik begrijp nog steeds geen moer van die camera, ondanks de beschrijving in 6 talen).

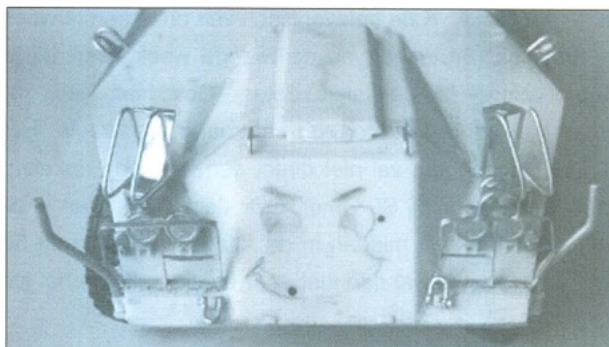

Inmiddels staan de rookgranaatwerpers er ook op, nu de granaten zelf nog en de afvuurblokken of hoe die dingen ook moge heten. Bij de kit zaten geen rookgranaatwerpers, alleen het grondplaatje, dus moest ik het edele scratchen maar weer eens starten. En dat viel tegen. Na verschillende pogingen om van ijzerdraad of plastic iets te fabriceren, ben ik uiteindelijk toch redelijk geslaagd. Ik heb ze van ijzerdraad gemaakt en de grondplaat van la-toenkoper. De afmetingen heb ik zo goed en zo kwaad als mogelijk afgeleid van foto's. Ik heb alleen de indruk dat ze wel een millimeter breder hadden mogen.

Op de foto is de schets te zien en het stukje evergreen waarvan ik een buigmalletje had gemaakt. Ongetwijfeld zullen er veel betere bouwers zijn die dit netter kunnen.

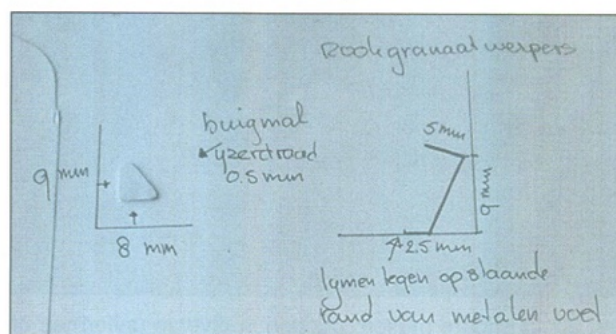

Wordt vervolgd.

In de vorige TANK de belevenissen van onze eerste week in Frankrijk (Bretagne), nu de tweede week, toen wij in district Nord-Pas-de-Calais zaten. Ook hier weer de plaats van verblijf strategisch centraal in een regio. Het dorpje Heuringhem zal niet direct een bel doen rinkelen, maar het ligt vlakbij St. Omer. Een kleine 40 km en je zit aan de kanaalkust midden in de Atlantikwall. Om de 50 meter een bunker, al dan niet door erosie half van het klif gestort.

Het eerste museum dat wij met een bezoek vereerden staat in Ambleteuse, een klein dorpje net boven Boulogne sur Mer. Vlak langs de weg (D940) gelegen kun je het niet missen. In de omheinde tuin, waar je niet in mag dus foto's dóór het hek nemen, staan een Sherman, M3 half track (ambulanceopbouw!), een 105mm geschut en (daar is ie weer) de 88-er. Of deze laatste dezelfde is die de gaten in de koepel van de Sherman heeft geschoten weet ik niet, maar het zou kunnen. In het museum weer veel



net als in andere musea: poppen in diverse uniformen uit diverse oorlogsgebieden (tot aan Japanners toe), wapens van alle landen, opgravingen van Duinkerken, etc. Maar daarom heet het museum ook WW II Museum. Qua modelbouw viel een bunkercomplex op, zeer fraai uitgevoerd. Er draait een film welke gemaakt is door allerlei originele oorlogsbeelden achter elkaar te plakken en te voorzien van een leuk (Frans) commentaar. Zie je bijvoorbeeld Britse Cromwells rijden, hoor je de Franse commentaarstem spreken over Pattons tanks. De winkel heeft een ruim assortiment boeken, maar ook uniformstukken en (nep-)wapens te koop. Een Thompson met trommelmagazijn voor 98 euro kan niet echt zijn. Al met al best een bezoekje waard dit **Musée 39-45** in Ambleteuse.

Rechts van Heuringhem ligt La Coupole (bij Helfaut) en links boven St Omer ligt Eperlecques, dus werden de

Duitse geheime wapens ook bekeken. Beide musea werken samen en bieden een combi-kaartje aan; bezoek aan beiden op dezelfde dag scheelt al gauw een paar euri.

La Coupole is het grootste en meest toegankelijke van de twee. De "Stollen" oftewel het gangenstelsel is bijna geheel intact gebleven en je mag er in je uppie door heen wandelen langs een vastgestelde route. Je krijgt een oortelefoon mee (gratis audiobegeleiding heet dat in de folder), ook in het Nederlands!, en op bepaalde punten begint dat ding spontaan een verhaal af te steken. Loop je verder, houdt ie op. Een volautomatische lift (niet aan de knoppen komen!) brengt je op een lager niveau. Er is te veel om op te noemen: de raketgeschiedenis, het Franse verzet, de jodenvervolging etc. Als je alle filmpjes bekijkt en het meeste leest ben je zo 2½ uur bezig. Een mooie winkel aan het eind en een broodje en een drankje zijn er ook te koop.

's Ochtends La Coupole, dus 's middags naar Eperlecques. Een wereld van verschil met La Coupole. De bunker is hier bijna totaal vernield door bombardementen met zgn. "tall-boys". Zware 6 meter lange 6-tons bommen. Alleen de grote middenruimte en een hoge gang, waardoor de V-2's naar buiten werden gereden voor de lancering, zijn nog intact. Indrukwekkend is het wel. (↓)



In het bos rondom de bunker staan o.a een V-1 lanceerbaan met V-1 er op en veel voertuigen, maar dat is een allegaartje. Wat doen een Bofors 40 mm, 2 25-ponders (waarvan een met een apart schild. Is dit wel een 25 pponder of is het een na-oorlogs Frans experiment? (Zie foto ↓), een Ward LaFranc en een GMC daar? Toppunt was

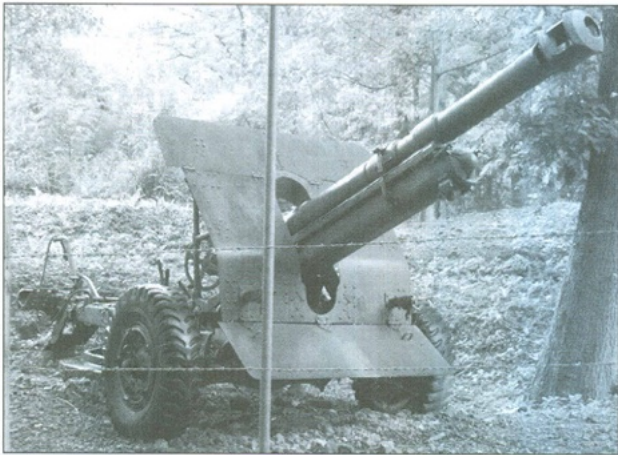

een gestripte US halftrack welke volgens mij van het Israelische leger moet zijn geweest. Maar ze waren wel leuk voor het fotoalbum. In het gebouw dat als museum dient (na-oorlogs) vielen de mooie diorama's op, o.a. een complete V-2 mobiele lanceerinrichting. Ik heb er nog een V-2 van Condor (1/72) voor 9 euri gekocht! O ja een beetje achteraf vond ik nog een bijzonder voertuig, of liever gezegd werktuig; een Ross-carrier, één of ander hefwerktuig, nog nooit gezien (foto ↓ en →).

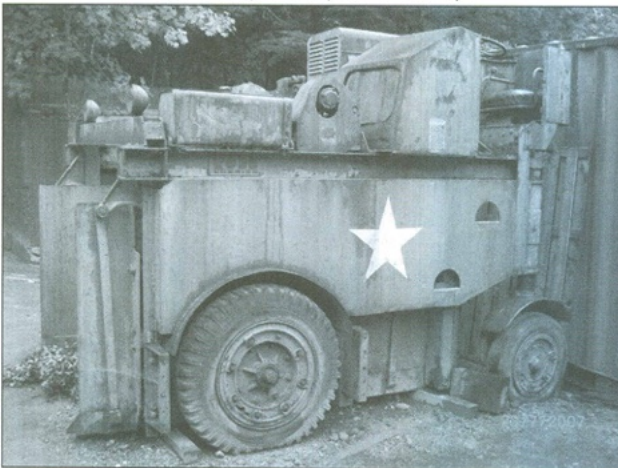

Even een dagje bekomen van al dit betongeweld en daarna de laatste WO2 dag; een bezoek aan de beroemde Batterie Todt. Eén van de vier bunkers met gigantische kanonnen, 380 mm, dezelfde die ook op de Bismarck en de Tirpitz stonden. De Batterie Todt heette eigenlijk "Siegfried", maar toen Dr. Fritz Todt (de bunkerbouwer) bij een vliegtuigcrash verongelukte kreeg de batterij zijn naam. De andere drie waren "Lindemann" in Sangatte (3 x 406 mm, eerst Grossdeutschland geheten maar na het zinken van de Bismarck vernoemd naar haar kapitein),

"Grosser Kurfürst" in Framzelle (4 x 280 mm) en "Friedrich August" bij La Trésorerie (3 x 305 mm). Allemaal kolossale jongens die één nadeel hadden; ze konden maar één kant op schieten, richting Engeland. De Canadezen hebben ze gewoon over land veroverd.

Rondom de bunker van Batterie Todt staat een allegaartje aan Duits en geallieerd materieel. Het meeste in zeer slechte staat verkerend. Het meest opzienbarend is natuurlijk de K5, het 280 mm zware spoorweggeschut. Het schijnt de laatste te zijn van de 22 die er destijds gebouwd zijn. Dit exemplaar is teruggevonden in Tarbez vlakbij de Pyreneeën. In 1991 hebben ze hem naar de Batterie Todt verslept. Hier staat hij nu weg te roesten, maar gezien zijn massa zal dat nog wel even duren. Tussen de opslag van banden en twee zwaar ontredde M16 half-tracks ontdekte ik ook nog een M26 Dragon wagon. Mijn handen jeukten om dit fraais te gaan restaureren.

Binnen bleek de oorspronkelijke bunker gedeeltelijk te zijn



verbouwd om als museum meer van hetzelfde tentoon te stellen. Zelden zag ik zo'n grote verzameling messen, dolken, wapens en modelbouw bij elkaar in zo'n klein museum. Russisch anti-tank geschut, een Kettenkrad, zelfs een 25-ponder stond op een in de geschutskamer bijgebouwde etagevloer. De kap van de Batterie is overigens niet meer aanwezig. Vanaf halverwege de fundering voor het kanon is een complete glaswand gemaakt Het brengt wel veel licht in de zaal, maar je mist toch iets.



De modellen in de diverse vitrines mogen ook wel een onderhoudsbeurt hebben, maar dan ben je wel even bezig. Er is een soort van winkeltje (achter vitrineglas). Men verkoopt er de -waarschijnlijk- dubbele spullen voor riante prijzen. Advies: koop een setje kaarten want zo mooi en zonder publiek krijg je de K5 er nooit op. De bunker zelf schijnt lek te zijn, althans een groot deel was bedekt met dakleer. Toch alleszins een bezoekje waard, per slot van rekening is alles ook al meer dan 60 jaar oud.

Tot zover de museumbezoeken van de Fries in Frankrijk 2007. Opvallend is het vele originele Duitse materiaal dat

we zowel in Bretagne als in Nord - Pas-de-Calais tegenkwamen. Niet verwonderlijk trouwens, de Duitsers zaten er per slot van rekening vier jaar en de geallieerden maar vier maanden.

Waar de reis volgend jaar naar toe weet ik nog niet. U leest het t.z.t. wel.

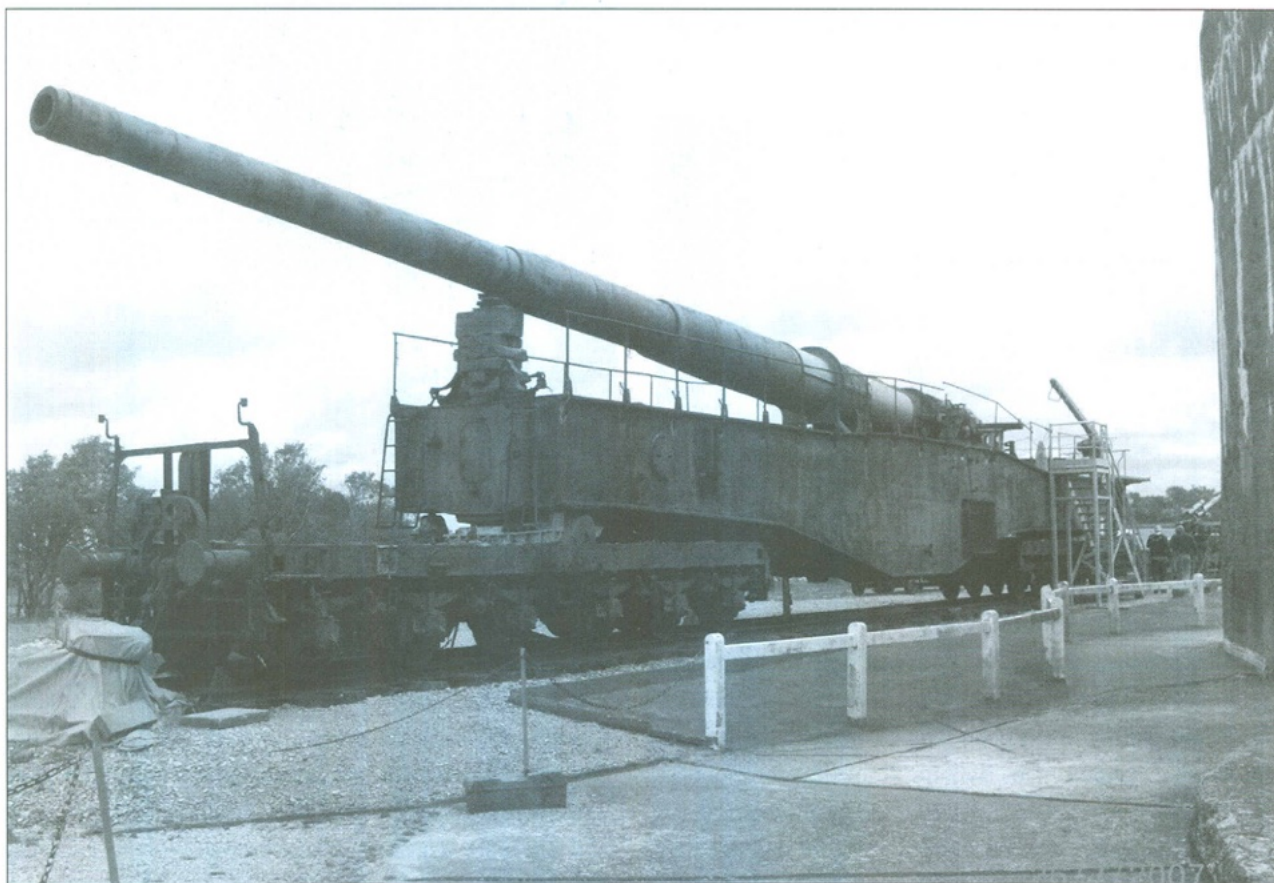

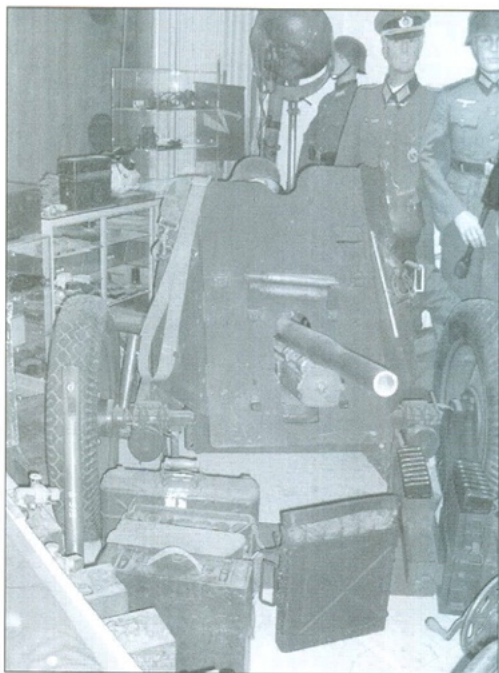

Pantserafweer- en luchtafweergeschut, een Kübelwagen, wapens, uniformen, diverse uitrustingsstukken. Teveel om op te noemen.

De collectie van het gedreven en gemotiveerde echtpaar J. de Jonge-Blanksma nabij het westbrabantse Ossendrecht mag uniek in Nederland worden genoemd. Het museum omvat meer dan 200 complete uniformen, radio- en zendapparatuur, wapens, munitie, mijnen, handgranaten en optische apparatuur. Voorheen was dit museum gevestigd in 's-Heerabtskerke (Zeeland), sinds enkele jaren op de niet makkelijk te vinden locatie aan de N289. Vanaf Bergen op Zoom, Ossendrecht, richting Putte (België) is het museum rechts van de weg in een voormalig Militair Tehuis, tussen de afslagen naar het Politie Opleidingscentrum en de vroegere Wilhelminakazerne. Het adres is: Putseweg 60, 4641 SL Ossendrecht, ☎ 01.64. 67.45.34 . Het wordt aangeraden om altijd voorafgaand aan een bezoek, even telefonisch contact op te nemen.



Brattinga Speelgoed

www.technotoys.nl



Producten die wij voeren:

Bouwdozen: Tamiya, Revell, Italeri, PST, Miragehobby, CMK, MPM, Verlinden, Dragon, Airfix, Heller, Trumpeter, Fujimi, Plusmodels, Attack, Hasagawa, Zvezda, Monogram, AFV-Club, Hobbycraft, Hat, Academy, Warhammer, Eastern Express, Skiff, Corel, JB models, Imex, PM models, Extra Tech, Hauler, Emhar, Preiser,

VLS, Orion, Wespe Models, Planet models, Minicraft, ICM, Warriors, Master Box, Roden, Maquette, UM, Pegasus Models, Smer, Kopro.

Boeken: Concord, Squadron, Achtung Panzer, Verlinden, Ospery.

Toebehoren: verf van Revell, Humbrol, Tamiya, games workshop en alle soorten Vallejo colors.

Lijmen: Revell, Tamiya, Humbrol en secondelijm van Greven en Pat-tex.

Gereedschappen: Proxxon en Proedge en masking folie van Revell, Pactra en Tamiya.

Zoek u een special model?!! Bel of mail ons, hebben wij het niet dan willen wij het graag voor u bestellen.
Email: technotoys@home.nl

Brattinga Speelgoed, wie zijn wij?

Brattinga Speelgoed bestaat uit twee winkels in het noorden van Nederland. U vindt ze in Sneek en Leeuwarden.

Beide winkels hebben een groot assortiment speelgoed en modelbouwartikelen.

Wij zijn ook aanwezig op de verschillende TWENOT bijeenkomsten in het land. Wij hopen u eens te ontmoeten in een van de winkels of op een bijeenkomst.

Brattinga Speelgoed
Oosterdijk 4 - 6
8601 AZ Sneek
0515-416380

Brattinga Speelgoed
St. Jacobsstraat 4
8911 HT Leeuwarden
058-2125682